

Videoguía

Preferes ver un tutorial? Escanee el código QR o visite esta página: avantree.com/medley-clear/video para obtener una guía paso a paso.



VIDEOGUÍA

Haga una cita



También puede reservar una cita con uno de nuestros agentes de soporte técnico en: avantree.com/book-a-call

Contenido

Contenidos del Paquete	76
Introducción del Producto (Auriculares)	77
Descripción del producto	77
Función de las Teclas	77
Indicadores LED	78
Introducción del Producto (Transmisor y Base de Carga)	79
Descripción del Producto	79
Función de las Teclas	80
Indicadores LED	80
Configuración	81
Conexión a la televisión	81
Opción 1 - Salida óptica (recomendada)	81
Opción 2 - Puerto AUX de 3,5 mm	82
Opción 3 - Salida RCA	82
Conectar los Auriculares al Transmisor	83
Configuración TV (SOLO PARA CONEXIÓN ÓPTICA)	85
Funciones avanzadas	86
Escuche con una Barra de Sonido	86
Agregar un segundo par de auriculares	87
Recargar los Auriculares	88
Especificacione	89
FAQ	90
Contact Us	91

Contenidos del Paquete

A

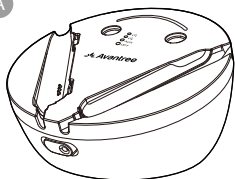

Transmisor Inalámbrico
y Base de Carga

B

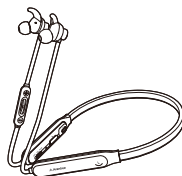

Auriculares NB18T

C

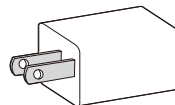

Transformador USB

D

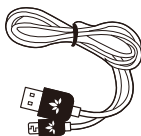

Cable de Alimentación
USB Para Transmisor

E

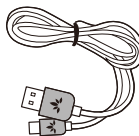

Cable de Alimentación
USB Para Auriculares

F

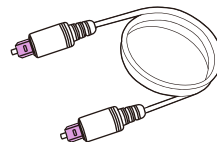

Cable óptico

G

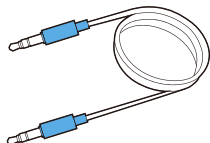

Cable AUX 3.5mm

H

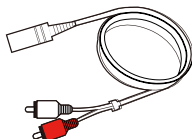

Adaptador AUX
de 3,5 mm a RCA

I



Puntas para
los oídos XS

Introducción del Producto (Auriculares)

Descripción del producto

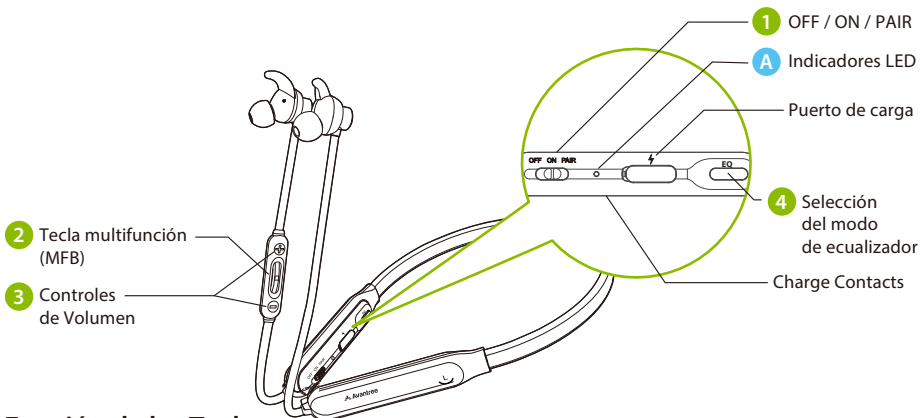

Función de las Teclas

No.	Tecla	Función
1		Deslice el interruptor hacia el lado "APAGADO / ENCENDIDO / Emparejar" para apagar / encender / ingresar al modo de emparejamiento
2		Toque una vez para reproducir/pausar
		Toque una vez para aceptar/finalizar la llamada
		Mantenga presionado durante 2 segundos para rechazar la llamada
		Toca dos veces para activar el asistente de voz
3		Toque "+ / -" una vez para aumentar/disminuir el volumen
		Mantenga presionado "+ / -" durante 2 segundos para saltar/repetir la pista
		Mantenga presionados ambos durante 5 segundos para borrar el historial de emparejamiento
4		Toca una volta per alternare tra voce chiara e modalità normale

Indicadores LED





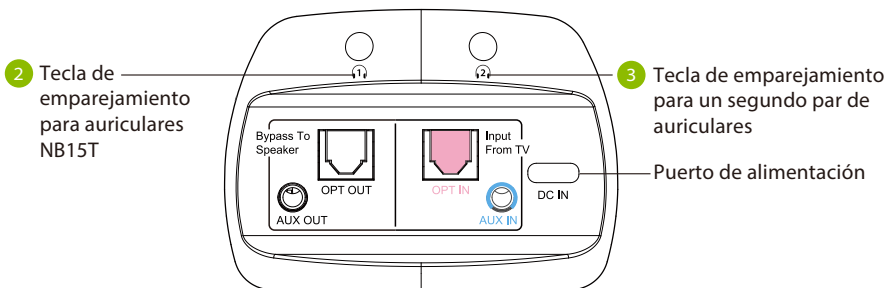
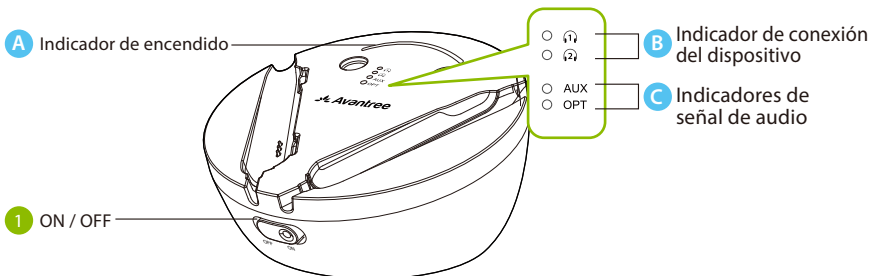

No.	Indicadores e Indicaciones de voz	Estado
A	Azul fijo durante 1 segundo	Encendido
	Rojo fijo por un segundo y luego se apaga	Apagado
	Rojo fijo, indicador de voz "LOW BATTERY"	Batería baja
	Rojo fijo	Carga
	LED apagado	carga completa
	Parpadeo en rojo y azul, indicador de voz "PAIRING"	Emparejamiento
	Azul fijo, indicador de voz "CONNECTED"	Conectado
	Parpadeo azul cada 5 segundos	Desconectado
	Rosa fijo durante 2 segundos y luego parpadea en rojo y azul	Historial de conexiones eliminado

Introducción del Producto (Transmisor y Base de Carga)

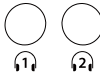





Descripción del producto



Función de las Teclas

No.	Tecla	Función
1		Mueva la tecla "ON/OFF" a la posición correspondiente para encender o apagar el transmisor
2		Mantenga presionado  durante 5 segundos para ingresar al modo de emparejamiento los auriculares NB18T . Mantenga presionado  durante 5 segundos para conectar un segundo par de auriculares.
3		Una vez conectado, mantenga presionado durante 8 segundos para bloquear los auriculares ( para auriculares NB18T,  por el segundo par de auriculares)
		Mantenga presionados ambos simultáneamente durante 5 segundos para borrar el historial de emparejamiento
		Toque  ,  respectivamente si alguno de los auriculares no se vuelve a conectar automáticamente

Indicadores LED

No.	Indicador	Estado
A	Rojo fijo	Carga
	LED apagado	Carga completa
B	 parpadea en azul cada segundo	Encendido
	 azul fijo	Conectado a auriculares NB18T
	 azul fijo	Conectado a un segundo par de auriculares
	 &  rosa fijo durante 5 segundos y luego  parpadea en azul cada segundo	Historial de conexiones eliminado
C	Azul fijo	Señal de audio válida
	Rojo parpadea cada segundo	Señal de audio no válida

Configuración

Conexión a la televisión

Para que funcione, la base del transmisor debe estar conectada a una fuente de alimentación mediante el cable de alimentación suministrado. Conecte la base del transmisor a:

1. El puerto de alimentación USB de un televisor, O
2. Una toma de corriente cercana: con el adaptador USB de 5 V/500 mA-2 A incluido (recomendamos este método, ya que puede continuar alimentando el NB18T cuando la base no está en uso)

Opción 1 : Salida óptica (recomendada)

Conecte el cable de audio óptico suministrado al puerto óptico OUT u OPT OUT del televisor, luego conecte el otro extremo al puerto óptico del transmisor en la sección "INPUT FROM TV".

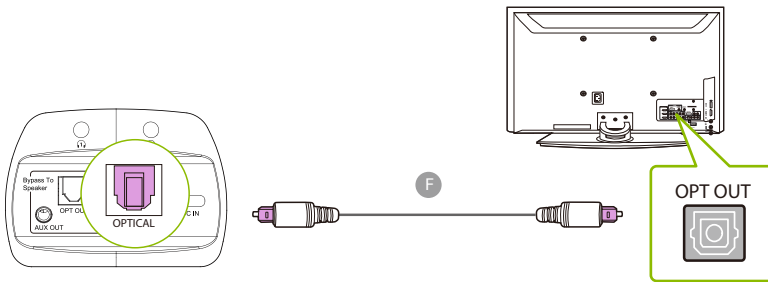

NOTA: La mayoría de los televisores admiten la salida de audio a través de un solo puerto de salida digital a la vez, por lo que si el puerto HDMI ARC del televisor está en uso, es posible que el puerto óptico esté deshabilitado. Puede desconectar el HDMI ARC o intentar conectar el transmisor a través de RCA/AUX.

Opción 2 : Puerto AUX de 3,5 mm

Enchufe el cable de audio AUX de 3,5 mm suministrado en el puerto de salida AUX de 3,5 mm en su televisor, luego conecte el otro extremo en el puerto AUX de 3,5 mm en el transmisor en la sección "ENTRADA DE TV".

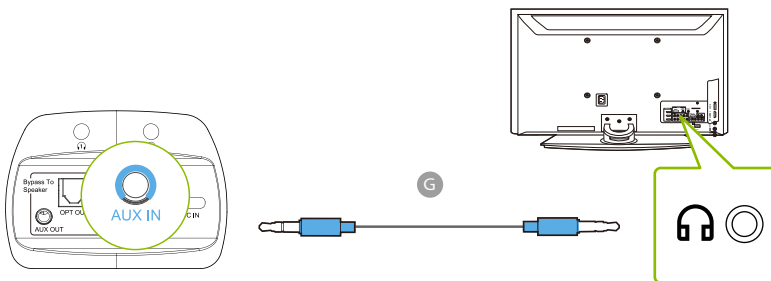

Opción 3 : Port RCA

Conecte el adaptador RCA suministrado al cable de audio AUX de 3,5 mm. Enchufe los enchufes RCA rojo y blanco en los puertos "SALIDA DE AUDIO" de su televisor, luego conecte el otro extremo en el puerto AUX de 3,5 mm del transmisor en la sección "ENTRADA DE TV".

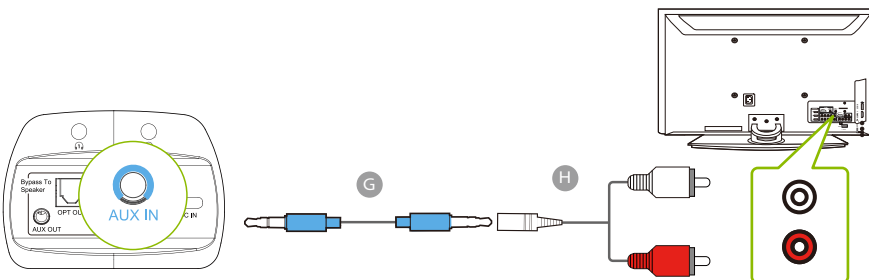

Conectar los Auriculares al Transmisor

Ahora que el transmisor está configurado, puede conectar los auriculares NB18T al transmisor.

PASO 1

Encienda el transmisor poniendo la tecla  a la posición "ENCENDIDO".

PASO 2

Retire los auriculares NB18T de la base del transmisor, luego coloque el interruptor de encendido/apagado/emparejamiento en "ON" para encender los auriculares.

PASO 3

Espera unos segundos y los auriculares NB18T se conectarán automáticamente al transmisor. Una vez conectado, ambos indicadores LED en el auricular y  en el transmisor se volverá AZUL fijo.

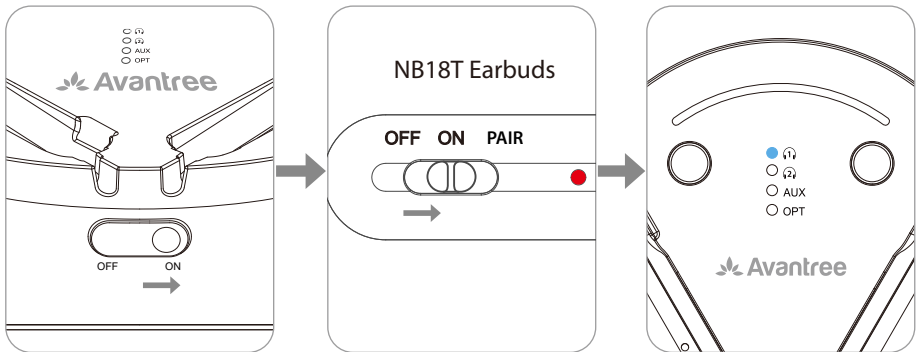

NOTA 1: Para un uso posterior, si el NB18T no se vuelve a conectar con el transmisor, puede iniciar manualmente la reconexión tocando el botón del transmisor  una vez y esperando unos segundos.

NOTA 2: Algunos televisores inteligentes buscarán automáticamente e intentarán emparejarse con cualquier dispositivo Bluetooth cercano. Si su televisor le pide que conecte sus auriculares Bluetooth u Medley Clear, "DENIEGUE" la solicitud para que su dispositivo pueda emparejarse correctamente con el transmisor.

ES

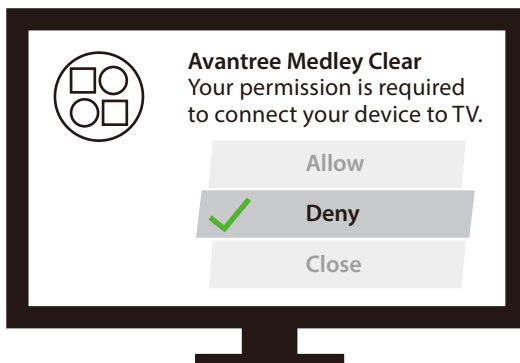

Configuración TV(SOLO PARA CONEXIÓN ÓPTICA)

Si se conectó al televisor a través de la salida óptica o del puerto "OPT OUT", deberá configurar los ajustes del televisor antes de recibir audio.

PASO 1

Con el control remoto de su televisor, presione el botón CONFIGURACIÓN y navegue hasta la pestaña SONIDO dentro del menú de configuración. (Tenga en cuenta que puede haber diferencias en los nombres de los ajustes según la marca de su televisor).

PASO 2

Vaya a SALIDA DE AUDIO y seleccione "SALIDA ÓPTICA / SALIDA DIGITAL". Muchos televisores harán esto automáticamente; omite este paso si es necesario.

PASO 3

Establezca el formato de salida de audio en "PCM / STEREO" ON o "DOLBY" OFF.



Si tiene problemas para encontrar esta configuración, puede escanear el código QR relacionado con la marca de su televisor o visitar avantree.com/medley-clear/tv-audio-settings para obtener una guía más detallada.



LG



SONY



SAMSUNG

NETFLIX /
AMAZON PRIME

NOTA 1: Los televisores inteligentes restablecen automáticamente la configuración después de las actualizaciones del sistema. Asegúrese de que el formato de salida/entrada de audio esté configurado en "PCM" y NO en "AUTO" o "Dolby".

NOTA 2: Cuando use Netflix o Amazon Prime, es posible que deba iniciar la película/programa antes de cambiar la configuración de audio a "PCM".

Funciones avanzadas

Escuche con una Barra de Sonido

La función de transferencia de Medley Clear le permite escuchar a través de auriculares y una barra de sonido externa/AVR estéreo simultáneamente.

PASO 1

Conecte un cable de audio adicional óptico, AUX de 3,5 mm o RCA al puerto de audio relacionado en la sección "BYPASS / SPEAKER" del transmisor.

PASO 2

Conecte el otro extremo a su sistema de sonido externo y estará listo para comenzar.

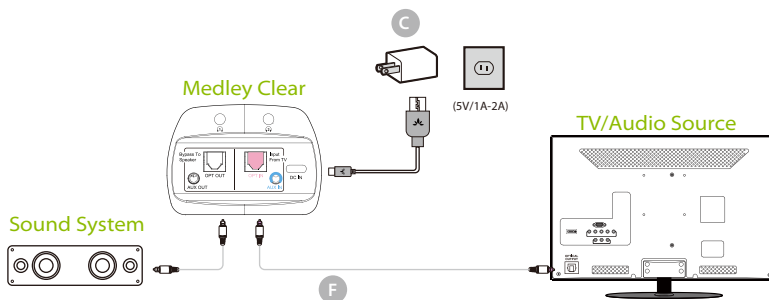

Nota: Il Bypass funziona solo con lo stesso tipo di ingresso/uscita, ovvero se ti connetti alla TV tramite OPT, dovrai connetterti anche al tuo altoparlante tramite OPT.



Agregar un segundo par de auriculares

Si lo desea, puede conectarse y escuchar simultáneamente usando dos pares de auriculares. Visite avantree.com/medley-clear/video si prefiere ver una guía en video sobre este proceso.

PASO

Conecte los auriculares NB18T al transmisor siguiendo los pasos de la sección "Conexión de los auriculares al transmisor" (página 11).

PASO 2

Una vez que los auriculares NB18T se hayan conectado correctamente, coloque el transmisor en modo PAIRING manteniendo presionado el botón  hasta que el LED  comienza a parpadear en ROJO y AZUL alternativamente.

PASO 3

Pon el segundo par de auriculares Bluetooth en modo PAIRING. Consulte el manual de usuario de los auriculares para obtener más detalles si es necesario.

PASO 4

Mantenga el transmisor y el segundo dispositivo juntos y espere de 5 a 10 segundos o hasta que se conecten. Una vez conectado, el LED  se vuelve AZUL fijo.

NOTA: Para volver a conectarse fácilmente al segundo auricular, puede bloquear la conexión del segundo auricular al transmisor manteniendo presionado el botón  durante 8 segundos. El LED se volverá rosa fijo durante 5 segundos, lo que indica que se han bloqueado correctamente.

Para un uso posterior, asegúrese de que el segundo par de auriculares no esté conectado a otro dispositivo. Luego encienda los auriculares y haga clic en el botón una vez. El transmisor Medley Air se volverá a conectar automáticamente a su segundo par de auriculares.

Recargar los Auriculares

El LED de los auriculares se iluminará en rojo fijo para indicar que la batería está baja. Puedes elegir 2 formas diferentes de cargar tus auriculares:

Opción 1 : Recarga a través de la base

Conecte la base del transmisor a un tomacorriente de pared con el adaptador de pared USB incluido, luego coloque los auriculares en la base para recargarlos. Las luces rojas fijas tanto en los auriculares como en el transmisor indican que la carga está en curso; una vez que se apaguen las luces, los auriculares estarán completamente cargados.

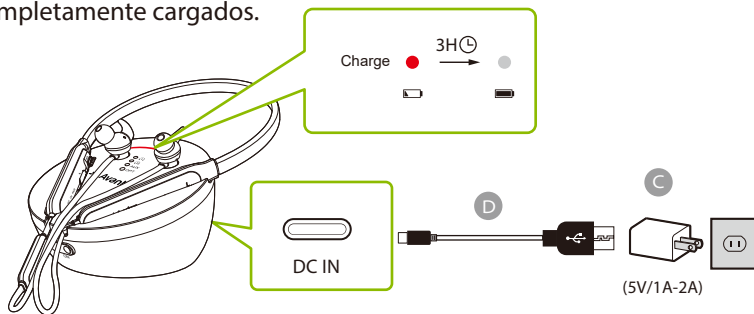

Opción 2 : Carga directa con cable câble

Enchufe el cable de carga tipo C incluido en el puerto de carga de los auriculares, luego conecte el otro extremo a un tomacorriente usando el adaptador de corriente USB incluido o un puerto USB en su PC.

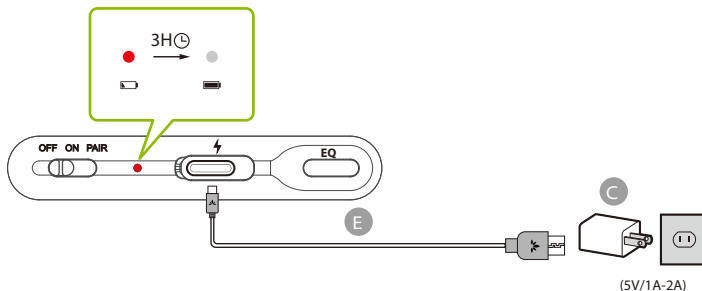

Especificación

Transmisores

Bluetooth version	v5.0
Códec de audio compatible	aptX-Low Latency, aptX, FastStream, SBC
Perfiles compatibles	A2DP, AVRCP
Radio de operación	Hasta 100ft / 30m
Supported sampling rate in optical mode	48KHz, 16bit
Supported audio format in optical mode	PCM / LPCM
Puerto de Carga	Type C
Entrada nominal	DC5V/500mA~2.0A
Peso	206g

Auriculares

Bluetooth version	v5.0
Códec de audio compatible	FastStream, SBC
Perfiles compatibles	A2DP, AVRCP, HFP
Radio de operación	Hasta 30ft / 10m
Reproducción	Hasta 20 horas
Tiempo de carga	~1.5hrs
Drivers	16.2mm
Puerto de Carga	Type C
Entrada nominal	DC5V/500mA~2.0A
Peso	53g

FAQ

A continuación se presentan algunas de las preguntas más comunes que la gente tiene al instalar.

Puedo escuchar el audio de los parlantes del televisor y los auriculares inalámbricos al mismo tiempo?

Esto solo depende de si su televisor admite o no la capacidad de transmitir audio a 2 fuentes al mismo tiempo. Puede probar algunos métodos diferentes para verificar si su televisor puede hacer esto o no; consulte avantree.com/medley-clear/sound para obtener más detalles.

¿Por qué los auriculares no se ajustan bien? ¿Son demasiado grandes/pequeños!

El Medley Clear viene con varios tamaños de almohadillas para los auriculares. Si siente que los auriculares no encajan bien en su oído, cambie las puntas de los auriculares en consecuencia para encontrar el mejor ajuste. Si crees que son demasiado grandes, también tenemos almohadillas para auriculares XS.

¿Por qué no se conectan mis auriculares?

¿Por qué no recibo sonido de mis auriculares?

Para obtener respuestas a preguntas como estas y una lista completa de las preguntas más frecuentes, puede visitar avantree.com/support/medley-clear

Contattaci

 **Soporte por ticket** avantree.com/submit-a-ticket

 **Soporte por correo electrónico** support@avantree.com

 **USA / CA** +1800 232 2078 (9am-6pm PST, Mon-Fri)
UK +44 20 8068 2023 (9am-6pm, GMT, Mon-Sat)
DE +49 32221097297 (11am-9pm, CET, Mon-Sat)
FR + 33 176340312 (11am-9pm, CET, Mon-Sat)
IT +39 06 9480 3330 (9am-6pm, CET, Mon-Sat)
ES + 34 931786261 (9am-6pm, CET, Mon-Sat)
AU + 61 2 8310 9897 (11am-7pm, AEST, Mon-Fri)

 **Preguntas frecuentes** avantree.com/support/medley-clear

 **Vídeos** avantree.com/medley-clear/video

 **Registro del producto** avantree.com/product-registration