

# Harmony 2

## Bedienungsanleitung



 **Avantree®**

Modellnummer: WSSP-5308-P

## **Videoanleitung**

Sie möchten lieber ein Video-Tutorial ansehen? Scannen Sie den QR-Code unten oder besuchen Sie [avantree.com/harmony2/video](http://avantree.com/harmony2/video) für eine Schritt-für-Schritt-Anleitung.



## **Vereinbaren Sie einen Termin**

Sie können auch einen persönlichen Einrichtungstermin mit einem unserer Support-Mitarbeiter unter [avantree.com/book-a-call](http://avantree.com/book-a-call) buchen.



## **Inhaltsverzeichnis**

<b>LIEFERUMFANG</b> .....	<b>4</b>
<b>PRODUKTEINFÜHRUNG (LAUTSPRECHER)</b> .....	<b>5</b>
PRODUKTÜBERSICHT .....	5
TASTENFUNKTIONEN .....	6
LED-ANZEIGEN .....	6
<b>PRODUKTEINFÜHRUNG (SENDER)</b> .....	<b>7</b>
PRODUKTÜBERSICHT .....	7
TASTENFUNKTIONEN .....	8
LED-ANZEIGEN .....	8
<b>EINRICHTEN</b> .....	<b>9</b>
<i>Option 1 - Optischer Anschluss (empfohlen)</i> .....	9
<i>Option 2 – AUX 3,5-mm-Anschluss</i> .....	10
<i>Option 3 - Cinch-Anschluss</i> .....	10
ANSCHLIEßEN DES KOPFHÖRERS AN DEN SENDER .....	11
EINRICHTEN IHRER AUDIOQUELLE/IHRER FERNSEHERS (NUR FÜR OPTISCHE VERBINDUNGEN) .....	11
<b>ERWEITERTE FUNKTIONEN</b> .....	<b>13</b>
VERBINDEN EINES TELEFONS/TABLETS MIT MEHREREN HARMONY-LAUTSPRECHERN ZUR GLEICHZEITIGEN WIEDERGABE .....	13
HÖREN MIT EINER SOUNDBAR .....	14
HINZUFÜGEN WEITERER LAUTSPRECHER .....	15
VERWENDEN SIE DEN LAUTSPRECHER UNABHÄNGIG MIT EINEM TELEFON .....	16
<b>TECHNISCHE DATEN</b> .....	<b>17</b>
<b>HÄUFIG GESTELLTE FRAGEN</b> .....	<b>18</b>
<b>KONTAKTIEREN SIE UNS</b> .....	<b>19</b>

## Lieferumfang



Lautsprecher X 3 Sender

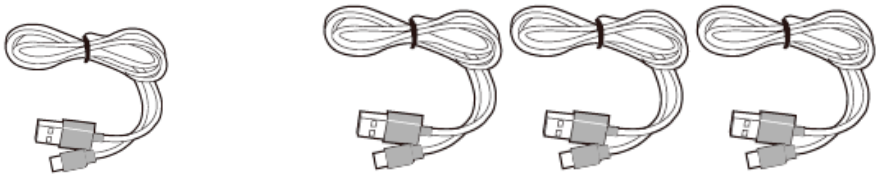

Netz Kabel für  
Gesendet ( 1,5 M)

Ladekabel für Lautsprecher x 3 (1 m)

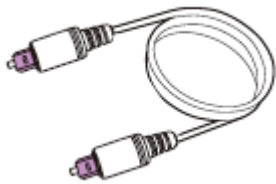

Optisches Audio Kabel

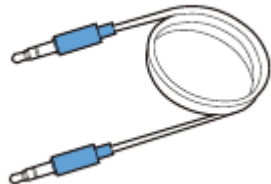

AUX 3,5-mm-Audiokabel



Um Harmony-Zubehör anzuzeigen und zu kaufen, besuchen Sie bitte [avantree.com/harmony 2 /accessories](http://avantree.com/harmony2/accessories).

## Produkteinführung (Lautsprecher)

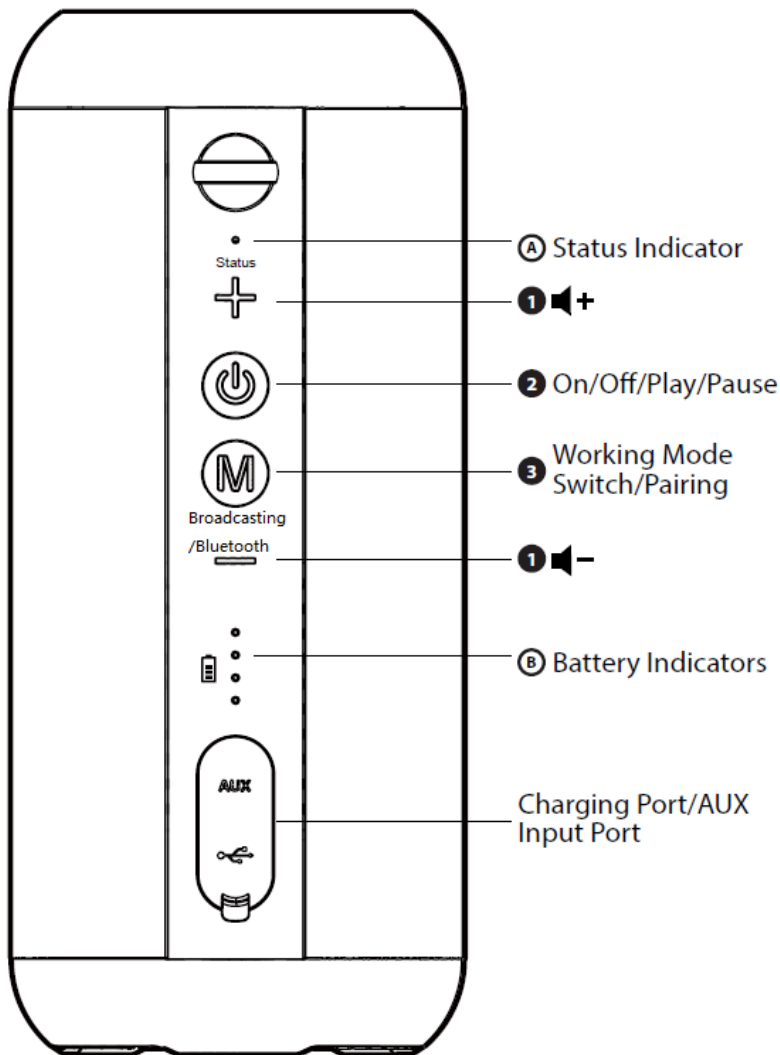



### Produktübersicht



## Tastenfunktionen

NEIN.	Taste	Funktion
<b>1</b>		Klicken oder halten, um die Lautstärke anzupassen
<b>2</b>		Gedrückt halten, um den Lautsprecher ein-/auszuschalten
		Klicken, um Musik abzuspielen/anzuhalten (Bluetooth-Modus)
<b>3</b>		Klicken Sie, um zwischen dem Übertragungsmodus und dem Bluetooth-Modus ( Telefon) zu wechseln. Sie hören „ Übertragungsmodus / Bluetooth-Modus“.
		Drücken und 7 Sekunden lang gedrückt halten, um manuell in den Kopplungsmodus zu wechseln. Sie hören „Pairing“.

## LED -Anzeigen



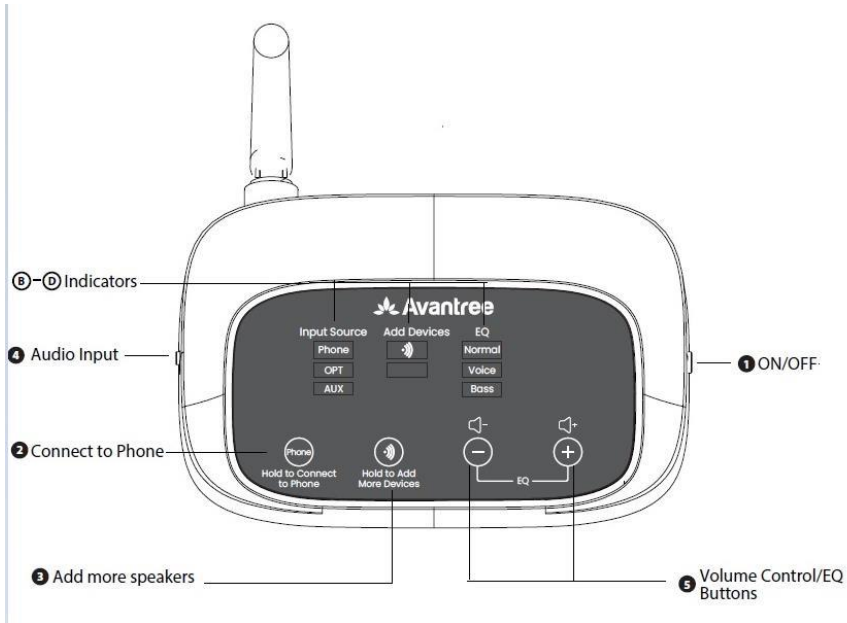

NEIN .	Indikator	Status
<b>A</b>	Blau blinkend (einmal alle 2 Sekunden)	Einschalten / getrennt
	Durchgehend blau	Verbunden
	Schnelles blaues Blinken (zweimal pro Sekunde)	Kopplungsmodus
<b>B</b>		25% Batterie
		50% Batterie
		75% Batterie
		100% Batterie
	Batterieanzeige blinkt	Laden

# Produkteinführung (Sender)

## Produktübersicht



## Tastenfunktionen

NEIN.	Taste	Funktion
1	ON  OFF	Schalter zum Ein-/Ausschalten des Senders
2		Wenn im Telefonmodus die Verbindung zum Telefon fehlschlägt, halten Sie die Taste gedrückt, um die Verbindung herzustellen.
3		Gedrückt halten, um weitere Lautsprecher hinzuzufügen
4	Phone  OPT/AUX	Wechseln Sie in den Telefon-/Bluetooth- oder TV-/Rundfunkmodus
5		Klicken, um die Lautstärke anzupassen
		Gleichzeitig drücken, um die EQ-Modi zu ändern

## LED -Anzeigen

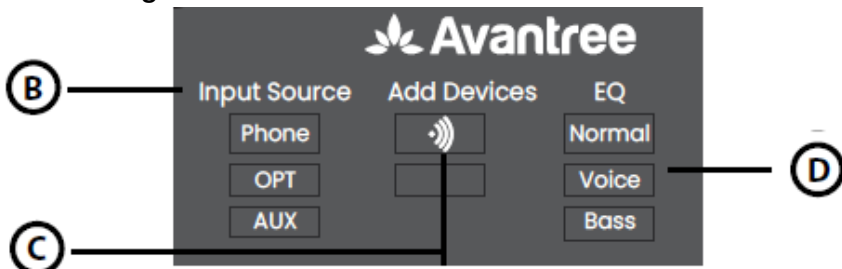

NEIN .	Status	LED-Anzeige
B	Aktuelle Audioeingangsanzeige	Blinkendes weißes Licht
		Durchgängig weißes Licht
C	Paarung	Blinkendes weißes Licht
	Verbunden	Durchgängig weißes Licht
D	EQ-Modus - Normal/Stimme/Bass	Durchgängig weißes Licht



## Einrichten

### Verbinden des Senders mit Ihrer Audioquelle über ein Kabel

Damit der Sender funktioniert, muss er über die mitgelieferten Stromkabel an einen USB-Stromanschluss angeschlossen werden.

Sobald der Sender an eine Stromquelle angeschlossen ist, müssen Sie ihn als Nächstes an die Audioausgänge Ihrer Audioquelle anschließen. Sie können hierfür eine von drei Optionen wählen:

#### Option 1 – Optischer Anschluss (empfohlen)

Stecken Sie das mitgelieferte optische Audiokabel in den optischen Ausgang der Audioquelle oder

„OPT / OUT“-Anschluss, und stecken Sie dann das andere Ende in den optischen Anschluss des Senders im Abschnitt „INPUT FROM TV“. Die OPT-Eingangsanzeige leuchtet auf.

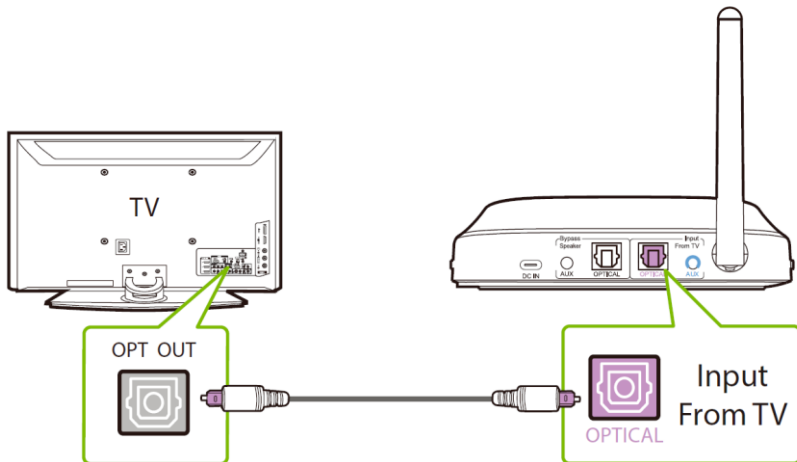

*NOTE: Most TVs support audio output through only one digital output port at a time, so if your TV's HDMI ARC port is in use, the optical port may be disabled. You can either unplug the HDMI ARC device, or try connecting the transmitter via RCA / AUX.*

### Option 2 – AUX 3,5-mm-Anschluss

Stecken Sie das mitgelieferte 3,5-mm-AUX-Audiokabel in den 3,5-mm-AUX-Ausgang der Audioquelle und dann das andere Ende in den 3,5-mm-AUX-Eingang des Senders im Abschnitt „EINGANG VOM TV“. Die AUX-Eingangsanzeige leuchtet auf.

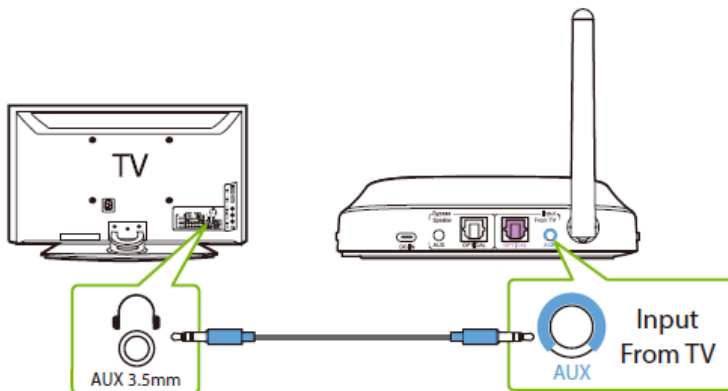

### Option 3 - Cinch-Anschluss

Wenn Ihre Audioquelle nur über den roten und weißen Cinch-Ausgang verfügt, können Sie einen Cinch-Ausgang kaufen.

Audioanschluss und verwenden Sie ihn zusammen mit dem AUX 3,5-mm-Kabel. (Siehe zu „Option 2 – AUX 3,5-mm-Anschluss“)

## **Anschließen des Kopfhörers an den Sender**

Nachdem Ihr Sender eingerichtet ist, müssen Sie nur noch die Lautsprecher anschließen.

### **SCHRITT 1**

Schalten Sie den Sender ein, indem Sie den EIN/AUS-Schalter auf die Position „EIN“ schieben. Schalten Sie die Lautsprecher ein, indem Sie die Taste  3 Sekunden lang gedrückt halten.

### **SCHRITT 2**

leuchtet die Statusanzeige des Lautsprechers durchgehend blau.

## **Einrichten Ihrer Audioquelle/Ihres Fernsehers (NUR FÜR OPTISCHE VERBINDUNGEN)**

Wenn Sie die Verbindung zu Ihrem Fernseher über den optischen OUT-, OPT/OUT-Anschluss hergestellt haben, müssen Sie vor dem Audioempfang Ihre Fernseheinstellungen konfigurieren.

### **SCHRITT 1**

Drücken Sie auf der Fernbedienung Ihres Fernsehers die Taste EINSTELLUNGEN und navigieren Sie im Einstellungsmenü zur Registerkarte AUDIO. (Bitte beachten Sie, dass die Einstellungsamen je nach Marke Ihres Fernsehers unterschiedlich sein können.)

### **SCHRITT 2**

Gehen Sie zu AUDIO OUTPUT und wählen Sie „OPTICAL OUT / DIGITAL OUT / HDMI ARC“. Viele Fernseher erledigen dies automatisch; überspringen Sie diesen Schritt bei Bedarf.

### SCHRITT 3

Stellen Sie das Audioausgabeformat auf „PCM / STEREO“ EIN oder „DOLBY“ AUS.

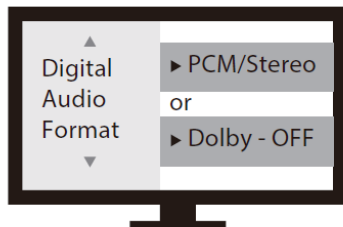
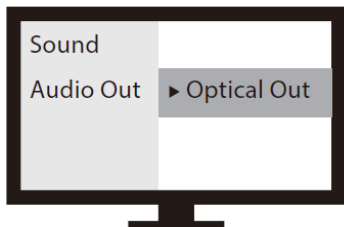

Wenn Sie Probleme haben, diese Einstellungen zu finden, können Sie den QR-Code scannen

Eine ausführlichere Anleitung finden Sie in der Anleitung passend zur Marke Ihres Fernsehers.



*NOTE 1: Smart TVs automatically reset their settings after system updates. Make sure your audio output / input format is set to "PCM" and NOT "AUTO" or "Dolby."*

*NOTE 2: When using Netflix or Amazon Prime, you may need to start the movie / show before changing the audio settings to "PCM."*

## Erweiterte Funktionen

### Verbinden eines Telefons/Tablets mit mehreren Harmony-Lautsprechern zur gleichzeitigen Wiedergabe

#### SCHRITT 1

Schalten Sie den Harmony 2-Sender ein und schieben Sie den „Audio Input“-Knopf in die Position „Phone“ ( der Die Anzeige „ Telefon “ blinkt weiß). Wenn



nicht, halten Sie die Taste gedrückt, bis sie weiß blinkt.

#### SCHRITT 2:

Gehen Sie zu den Bluetooth-Einstellungen Ihres Telefons/Tablets, wählen Sie „Harmony 2 Base“ aus der Liste und stellen Sie eine Verbindung her.

#### SCHRITT 3

Schalten Sie den Harmony-Lautsprecher ein. Sie hören „Willkommen bei

Avantree , Übertragungsmodus “. Wenn nicht, drücken Sie die Taste  einmal, um in den Übertragungs-/ TV-Modus zu wechseln. Halten Sie die

Taste dann  7 Sekunden lang gedrückt, bis Sie „Pairing“ hören und die Verbindungsanzeige schnell rot und blau blinkt.

#### SCHRITT 4

Halten Sie die  Taste des Senders gedrückt, bis sie weiß blinkt. Wenn

die LED des Lautsprechers durchgehend blau leuchtet und die  Anzeige des Senders durchgehend weiß ist, ist die Verbindung erfolgreich hergestellt.

## Hören mit einer Soundbar

Mit der Pass-Through-Funktion können Sie gleichzeitig über die Lautsprecher und eine externe Soundbar/Stereo-AVR hören.

### SCHRITT 1

Richten Sie den Sender ein und verbinden Sie ihn mit Ihrem Fernseher.

### SCHRITT 2

Stecken Sie ein zusätzliches optisches, 3,5-mm-AUX- oder Cinch-Audiokabel in den entsprechenden Audioanschluss im Abschnitt „BYPASS / LAUTSPRECHER“ des Senders.

### SCHRITT 3

Stecken Sie das andere Ende in Ihr externes Soundsystem, und schon kann es losgehen!

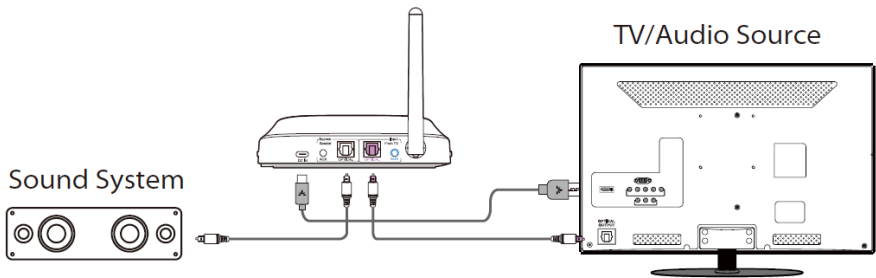



*NOTE: Bypass only works with the same type of input / output, i.e. if you connect to your TV via OPT, you'll need to connect to your speaker via OPT as well.*



## Weitere Lautsprecher hinzufügen

Sie können Ihrem Setup bis zu 100 Harmony-Lautsprecher hinzufügen und dabei die niedrige Latenz beibehalten. Bitte beachten Sie, dass aufgrund privater Protokollverbindungen NUR Avantree Harmony-Lautsprecher und Quartet/Duet-Kopfhörer kompatibel sind.

### SCHRITT 1

Halten Sie die Taste an Ihrem Sender  2 Sekunden lang gedrückt, die LED-Anzeige  blinkt weiß.

### SCHRITT 2

Schalten Sie Ihren Harmony-Extra-Lautsprecher ein. Sie hören dann „Willkommen bei Avantree , Übertragungsmodus “. Wenn nicht, drücken Sie einmal die Taste  um in den Broadcasting/TV- Modus zu wechseln. Dann drücken und halten die Schaltfläche  7 Sekunden lang gedrückt, bis Sie „Pairing“ hören und die Verbindungsanzeige schnell rot und blau blinkend .

### SCHRITT 3

Halten Sie sie in der Nähe und warten Sie 2 Sekunden. Sobald die Verbindung hergestellt ist, Die Verbindungsanzeige leuchtet durchgehend blau und die Senderanzeige  leuchtet durchgehend Weiß.

## **Verwenden Sie den Lautsprecher unabhängig mit einem Telefon**

Wenn Sie den Lautsprecher unabhängig ohne Sender verwenden, denken Sie daran, dass Sie jeweils nur einen Lautsprecher an Ihr Telefon anschließen können.

### **SCHRITT 1**

Sie auf Ihrem Lautsprecher auf die Schaltfläche,  um in den Bluetooth-Modus zu wechseln .

hören „Bluetooth-Modus“.

Beim ersten Mal wird der Pairing-Modus automatisch aktiviert und die Verbindungsanzeige blinkt schnell rot und blau. Wenn nicht, halten Sie die

Taste  7 Sekunden lang gedrückt um manuell in den Kopplungsmodus zu wechseln.

### **SCHRITT 2**

Schalten Sie Bluetooth auf Ihrem Telefon ein und wählen Sie „ Avantree Harmony“ aus dem Bluetooth Speisekarte.

## **Aufladen der Lautsprecher**

Laden Sie die Lautsprecher mit dem mitgelieferten USB-C-Ladekabel und 5V/2A Nennstrom auf. USB-Adapter.

Eine blinkende Batterieanzeige zeigt an, dass der Ladevorgang läuft. Sobald alle 4

Wenn die Batterieanzeige durchgehend weiß leuchtet, ist die Batterie Ihres Lautsprechers voll. Es dauert

Das vollständige Aufladen der Lautsprecher dauert etwa 3,5 Stunden.



## Technische Daten

### Sender & Lautsprecher

Trägerfrequenz	2,4 GHz
Frequenzgang	20 Hz - 20 kHz
Einsatzbereich	Bis zu 100 Fuß / 30 m
Stromanschluss	Typ C

### Lautsprecher

Kabellose Technologie	2,4G HF und BT5.1
Von BT unterstützte Profile	A2DP, AVRCP, HSP, HFP
Akkulaufzeit	9 Stunden Spielzeit ( bei 60 % Lautstärke)
Zeit bis zur vollständigen Aufladung	3,5 Stunden
Batterie	Eingebauter 18650 3000mAh Akku
Ausgangsleistung	15 W, THD ≤ 1 %
Lautsprechergröße	210 x 90 x 90 mm
Nettogewicht	940 g

## Häufig gestellte Fragen

Nachfolgend sind einige der am häufigsten während der Einrichtung gestellten Fragen aufgeführt.

### **Warum treten bei mir Störungen durch den WLAN-Router auf?**

Am besten halten Sie Ihren Sender mindestens 1 m von WLAN-Routern entfernt in um Störungen zu vermeiden.

### **Kann ich Audio über die Lautsprecher meines Fernsehers und die kabellosen Lautsprecher empfangen? zur gleichen Zeit?**

**Warum stellen meine Lautsprecher keine Verbindung zum Sender her?**

**Warum habe ich beim Ansehen von Netflix/Amazon Prime keinen Ton?**

.....

Antworten auf Fragen wie diese und eine vollständige Liste der häufig gestellten Fragen finden Sie unter [avantree.com/support/harmony2](https://avantree.com/support/harmony2), oder Sie können uns direkt kontaktieren für weitere Hilfe.

## Kontaktieren Sie uns



**Support Tickets**    [avantree.com/submit-a-ticket](https://avantree.com/submit-a-ticket)

---



**Support Email**    [support@avantree.com](mailto:support@avantree.com)

---



### Support Numbers

US	+1 800 232 2078	9am-6pm PST	Mon-Fri
CA	+1 800 232 2078	9am-6pm PST	Mon-Fri
UK	+44 208 068 2023	9am-6pm GMT	Mon-Sat
DE	+49 322 2109 7297	11am-9pm CET	Mon-Sat
FR	+33 17 634 0312	11am-9pm CET	Mon-Sat
IT	+39 069 4803 330	9am-6pm CET	Mon-Sat
ES	+34 93 1786 261	9am-6pm CET	Mon-Sat
AU	+61 2 8310 9897	11am-7pm AEST	Mon-Fri

---



**FAQ**    [avantree.com/support/harmony](https://avantree.com/support/harmony)

---



**Video Guide**    [avantree.com/harmony/video](https://avantree.com/harmony/video)

Hersteller:

Avantronics Limited

Luohu , Shenzhen 518000 China

+ 86 755 8228 5022 support@avantree.com

US-Importeur:

Avantree Corporation

San Jose, Kalifornien 95119 USA

+1 800 232 2078 support@avantree.com

UK-Importeur:

Avantree Limited

Watford, WD180 0HQ Vereinigtes Königreich

+44 20 8068 2023 support@avantree.com



Service in Europa:

Gizmex GmbH,

Sternstraße 67, 40479 Düsseldorf

+49 322 2109 7297 support@avantree.com



Modellnummer: WSSP-5308-P

Entsorgen Sie die Verpackung und dieses Produkt entsprechend den aktuellsten Bestimmungen.

Z-PKQG-5308P-V0