

# Aria 3

User Manual



Model No.: BTHS-A592

# Índice de Contenido

|  |    |
|--|----|
| <b>Contenidos del Paquete</b> .....                | 43 |
| <b>Introducción al Producto</b> .....              | 43 |
| Descripción del Producto.....                      | 43 |
| Función de las Teclas.....                         | 44 |
| Indicadores LED.....                               | 45 |
| <b>Recargar los Auriculares</b> .....              | 46 |
| <b>Conectar Auriculares a un Dispositivo</b> ..... | 47 |
| Usar con el Teléfono.....                          | 47 |
| Usar con PC.....                                   | 48 |
| Configuración de Ajustes de Audio (Solo PC).....   | 49 |
| <b>Especificaciones</b> .....                      | 51 |
| <b>Contáctenos</b> .....                           | 53 |

## Contenidos del Paquete



Auriculares  
Aria 3

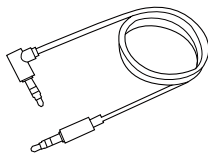

Cable de audio  
auxiliar de 3,5 mm

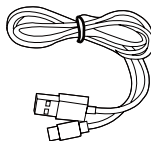

Cable de carga  
Tipo C



Bolsa de viaje

ES

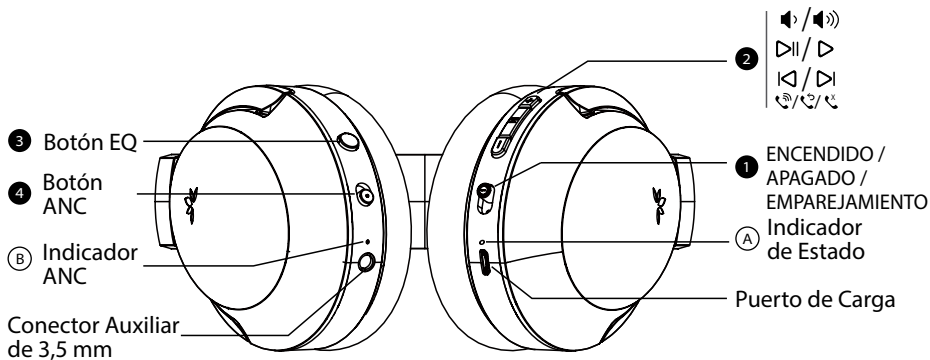

## Introducción al Producto

### Descripción del Producto



## Función de las Teclas

### Cuffie

| No.  | Tecla   | Función  |
|--|---|--|
| 1  |  | Cambie a la posición "ON/OFF" para encender/apagar los auriculares   |
|  |   | Cambie a la posición "PAIR" y manténgalo presionado durante 2 segundos para ingresar al modo de emparejamiento |
| 2  |  | Presione una vez para reproducir/pausar  |
|  |   | Presione una vez para aceptar/finalizar la llamada.  |
|  |   | Mantenga presionado durante 2 segundos para rechazar la llamada.   |
|  |   | Presione dos veces para volver a marcar el último número   |
|  |  | Presione una vez para aumentar/disminuir el volumen  |
|  |   | Mantenga presionado durante 2 segundos para saltar/reproducir una canción                                      |
| Mantenga presionados ambos botones durante 5 segundos para borrar el historial de emparejamiento |   |  |
| 3  | EQ  | Presione una vez para cambiar entre los modos Bajo y Normal  |
| 4  | ANC   | Seleccione para habilitar/deshabilitar la cancelación activa de ruido  |
| 2 / 3  | EQ and<br>+ / -   | Mantenga presionado "EQ y +" o "EQ y -" durante 1 segundo para activar o desactivar la respuesta de voz        |

## Indicadores LED

| No. | Indicador LED y Indicador de Voz   | Estado   |
|-----|--|--|
| A   | Rojo sólido  | En carga   |
|     | Rojo intermitente, indicador de voz "LOW BATTERY"                            | Batería baja                                     |
|     | Parpadeo azul cada 2 segundos, indicador de voz "WELCOME TO AVANTREE"        | Encendido  |
|     | Rojo fijo durante 1 segundo y luego apagado, indicador de voz "GOODBYE"      | Apagado  |
|     | Parpadeo intermitente en rojo y azul, indicador de voz "PAIRING"             | Emparejamiento                                   |
|     | Parpadeo azul cada 5 segundos, indicador de voz "CONNECTED"                  | Conectado  |
|     | Parpadeo azul cada 2 segundos, indicador de voz "DISCONNECTED"               | Desconectado                                     |
|     | Rosa fijo durante 5 segundos, luego parpadea alternativamente en rojo y azul | Historial de emparejamiento borrado              |
| B   | Verde fijo, indicador de voz "NOISE CANCELING"                               | Modo de cancelación activa de ruido (ANC) activo |

## Recargar los Auriculares

El mensaje de voz "LOW BATTERY" y la luz roja intermitente indican que la batería está baja. Para cargar, puedes utilizar un adaptador USB de 5V/500mA-2A (un cargador de teléfono o similar debería ser adecuado) o el puerto USB de tu PC como fuente de alimentación.

Conecte el cable de alimentación tipo C, incluido en el paquete, directamente al puerto de carga de los auriculares.

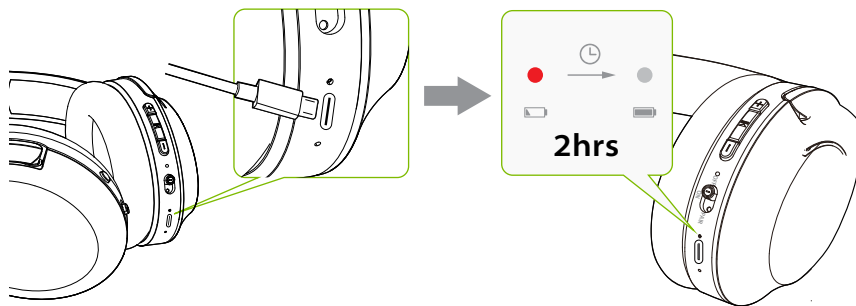

Una luz roja indica que la carga está progresando; Una vez que se apague la luz, la batería de los auriculares estará completamente cargada.

# Conectar Auriculares a un Dispositivo

## Usar con el Teléfono

### PASO 1

Enciende tus auriculares. Entrarán automáticamente en modo de emparejamiento tras el primer uso. De lo contrario, deslice y mantenga presionado el interruptor de encendido a la posición "PAIR" hasta que escuche "Pairing" y vea el LED parpadear en ROJO y AZUL.

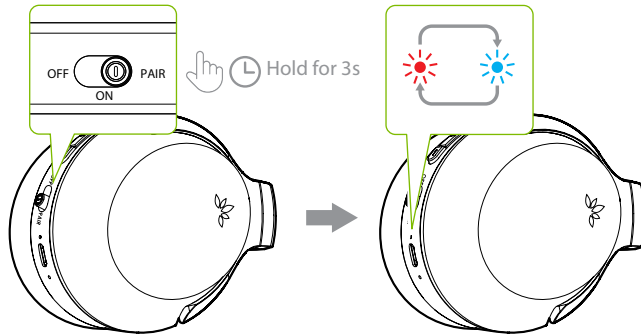



### PASO 2

Encienda el Bluetooth de su dispositivo y seleccione "Avantree Aria 3" en el menú de Bluetooth.

### PASO 3

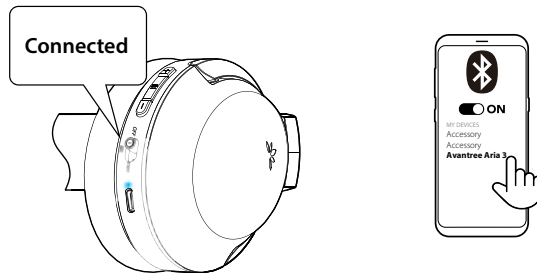
Sostenga los auriculares cerca del dispositivo y espere de 5 a 10 segundos o hasta que se conecten. Una vez conectado correctamente, escuchará el indicador de voz "CONNECTED" en los auriculares. El indicador LED de los auriculares parpadeará en azul y luego se volverá azul fijo una vez que se esté reproduciendo el audio.



Para un uso posterior, los auriculares deberían volver a conectarse automáticamente al último dispositivo emparejado unos segundos después de encenderse. De lo contrario, puede habilitar manualmente la reconexión deslizando el interruptor  a "PAIR" una vez, o seleccionando "Avantree Aria 3" en el menú Bluetooth de su dispositivo.

## Usar con PC

Para conectar auriculares a su PC, siga los pasos a continuación:

### PASO 1

Enciende tus auriculares. Entrarán automáticamente en modo de emparejamiento tras el primer uso. De lo contrario, deslice y mantenga presionado el interruptor de encendido a la posición "PAIR" hasta que escuche "Pairing" y vea el LED parpadear en ROJO y AZUL.

### PASO 2

Vaya a la configuración de Bluetooth de su computadora y busque el dispositivo Avantree. Haga clic en "Conectar".

### PASO 3

Mantenga los dispositivos cerca unos de otros. Una vez conectado correctamente, el LED de los auriculares se volverá azul fijo y escuchará un indicador de voz "Connected".

Para un uso posterior, los auriculares deberían volver a conectarse automáticamente al último dispositivo emparejado unos segundos después de encenderlos. De lo contrario, vuelva a conectarse manualmente deslizando el interruptor de encendido a "PAIR" una vez o seleccionando "Avantree" en el menú Bluetooth de su dispositivo.

## Configuración de Ajustes de Audio (Solo PC)

Es posible que deba configurar sus ajustes de audio cuando utilice Aria 3 con su PC o computadora portátil.

### PASO 1

En la configuración de audio de su dispositivo, asegúrese de que "Avantree Aria 3" esté seleccionado como configuración predeterminada tanto para la SALIDA DE SONIDO/REPRODUCCIÓN como para el MIC/ENTRADA de su dispositivo.

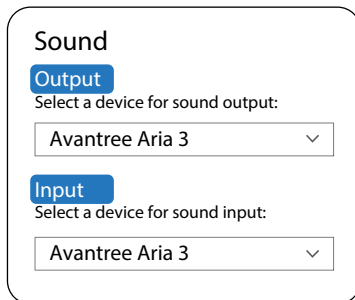
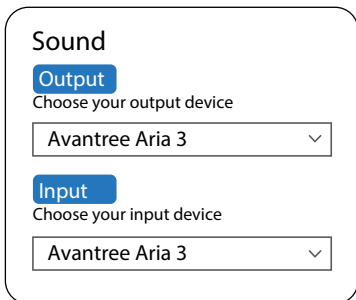
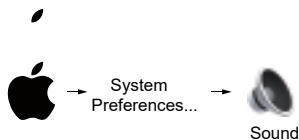
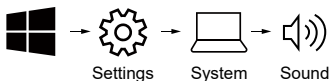

## PASO 2

Repita los pasos anteriores en su software de reuniones (por ejemplo, Teams, Zoom, Skype, etc.)

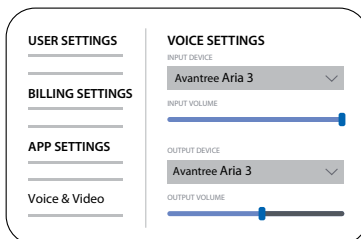
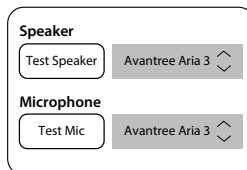
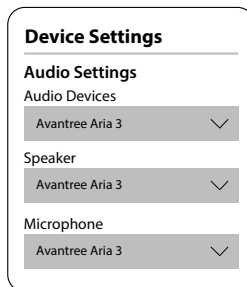
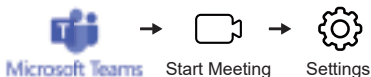

**NOTA:** En Windows 7/8.1/10, si usa auriculares con Bluetooth integrado en su PC, seleccione "Avantree Aria 3 Handsfree" como configuración predeterminada.

# Especificaciones

## Auriculares

|  |   |
|--|---|
| Versión Bluetooth                            | v5.3  |
| Códecs de audio compatibles                  | SBC   |
| Perfiles soportados                          | HSP v1.2, HFP v1.7, AVRCP v1.6, A2DP v1.3.1 |
| Radio de conexión                            | Hasta a 30ft / 10m                          |
| Driver                                       | 40mm  |
| Impedancia                                   | 32Ω   |
| Tasa de respuesta                            | 20Hz - 20KHz                                |
| Tiempo de carga                              | ~2 horas                                    |
| Duración de la batería                       | Hasta a 55 horas (ANC desactivado)          |
| Duración en standby                          | 325 horas (ANC desactivado)                 |
| Dimensiones del producto                     | 190mm x 175mm x 80mm                        |
| Peso de los auriculares                      | ~230g                                       |
| Diámetro interno y profundidad de las tapas. | 60mm x 40mm x 35mm                          |
| Diámetro externo de los auriculares.         | 101mm x 80mm                                |
| Alimentación                                 | DC5V/500mA~2.0A                             |
| Puerto de carga                              | Type C                                      |

## Contact Us



**Support Tickets** [avantree.com/submit-a-ticket](https://avantree.com/submit-a-ticket)

---



**Support Email** [support@avantree.com](mailto:support@avantree.com)

---



### Support Numbers

|           |                   |               |         |
|-----------|-------------------|---------------|---------|
| <b>US</b> | +1 800 232 2078   | 9am-6pm PST   | Mon-Fri |
| <b>CA</b> | +1 800 232 2078   | 9am-6pm PST   | Mon-Fri |
| <b>UK</b> | +44 208 068 2023  | 9am-6pm GMT   | Mon-Sat |
| <b>DE</b> | +49 322 2109 7297 | 11am-9pm CET  | Mon-Sat |
| <b>FR</b> | +33 17 634 0312   | 11am-9pm CET  | Mon-Sat |
| <b>IT</b> | +39 069 4803 330  | 9am-6pm CET   | Mon-Sat |
| <b>ES</b> | +34 93 1786 261   | 9am-6pm CET   | Mon-Sat |
| <b>AU</b> | +61 2 8310 9897   | 11am-7pm AEST | Mon-Fri |

---



**FAQ** [avantree.com/support/aria3](https://avantree.com/support/aria3)

---



**Product Registration** See QR code on the product.

Manufacturer:  
Avantronics Limited  
Luohu District, Shenzhen 518000 China  
+ 86 755 8228 5022 support@avantree.com

US Importer:  
Avantree Corporation  
San Jose, California 95119 USA  
+1 800 232 2078 support@avantree.com

UK Importer:  
Avantree Limited  
Watford, WD180 0HQ UK  
+44 20 8068 2023 support@avantree.com



Service in Europe:  
Gizmex GmbH,  
Sternstr. 67, 40479 Dusseldorf, Germany  
+49 322 2109 7297 support@avantree.com



Model No.: BTHS-AS92  
Dispose of the packaging and this product in accordance with the latest provisions.  
Z-PKQG-AS92-V0