

# HT3831

## User Manual



 **Avantree®**

Model No.: WSHT-3831

# Indice dei Contenuti

<b>Contenuto della Confezione</b> .....	57
<b>Introduzione al Prodotto (Auricolari)</b> .....	58
Panoramica del prodotto .....	58
Tastenfunktionen .....	59
Indicatori LED .....	59
<b>Introduzione al Prodotto (Trasmettitore &amp; Base di Ricarica)</b> .....	60
Panoramica del Prodotto .....	60
Funzione dei Tasti .....	61
Indicatori LED .....	62
<b>Impostazione</b> .....	63
Connessione alla TV .....	63
Collegare gli Auricolari al Trasmettitore .....	65
Impostazione della TV .....	65
<b>Funzionalità Avanzate</b> .....	67
Ascolto con un Amplificatore AV .....	67
Aggiungere altri Auricolari HT381 .....	68
<b>Ricaricare gli Auricolari</b> .....	70
<b>Specifiche Tecniche</b> .....	72
<b>FAQ</b> .....	73
<b>Contattaci</b> .....	93

## Contenuto della Confezione

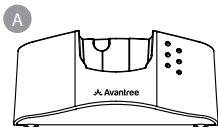

**A**  
Trasmettitore Wire-  
less e Base di Ricarica

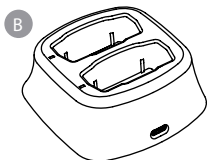

**B**  
Doppio dock  
di ricarica

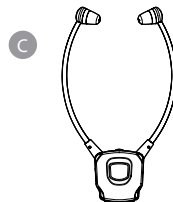

**C**  
3 x Auricolari  
HT381

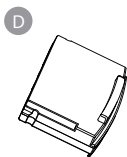

**D**  
Batteria  
di Riserva

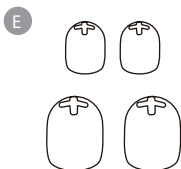

**E**  
Gommini degli  
Auricolari (M / S) x 6

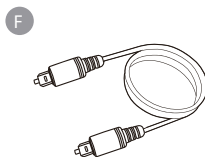

**F**  
Cavo Audio  
Ottico

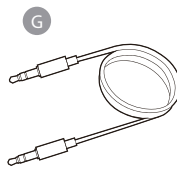

**G**  
Cavo AUX  
da 3,5 mm

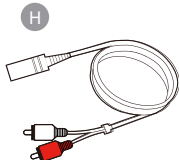

**H**  
Adattatore da  
AUX 3.5mm a RCA

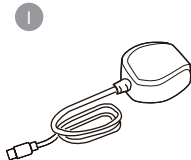

**I**  
Adattatore  
da Parete x 2

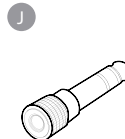



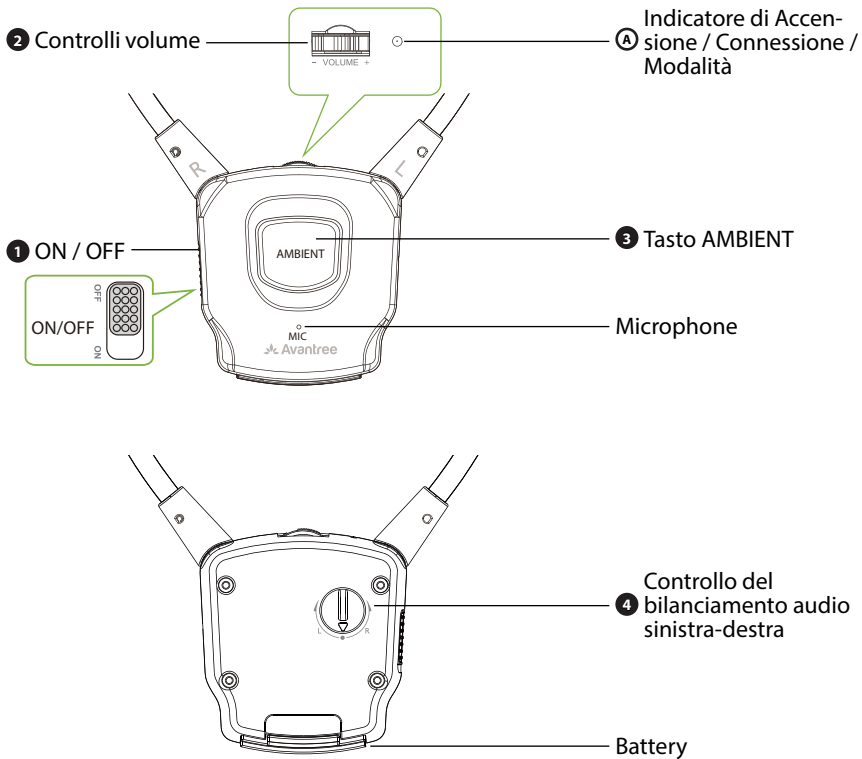

**J**  
Adattatore da 6,35  
mm a 3,5 mm

# Introduzione al Prodotto (Auricolari)

## Panoramica del prodotto



## Tastenfunktionen

No.	Tasto	Funzione
1		Passare alla posizione "ON/OFF" per accendere/spegnere gli auricolari
2		Scorrere su "+" / "-" per aumentare/diminuire il volume
3		Fare clic una volta per accedere/uscire dalla modalità AMBIENT per amplificare il suono circostante
		Tieni premuto per 5 secondi per mettere gli auricolari in modalità di accoppiamento
4		Ruota su "L / R" per potenziare l'audio sul lato sinistro o destro a seconda delle tue esigenze

## Indicatori LED

No.	Indicatori e Avvisi Vocali	Stato
A	Il verde lampeggia due volte al secondo	Pairing
	Verde fisso	Connesso
	Lampeggio verde ogni 5 secondi	Disconnesso
	Rosso fisso	Modalità AMBIENT attiva

# Introduzione al Prodotto (Trasmettitore & Base di Ricarica)

## Panoramica del Prodotto

Spare Battery Charging Slot  
Charging Cradle

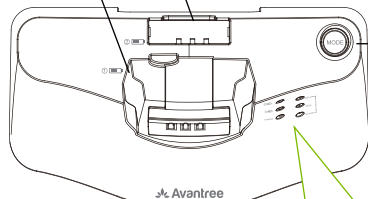

1 Modus-  
/Kopplungstaste

A Indicatore di carica della  
batteria aggiuntiva

B Indicatore di ricarica degli auricolari

C Indicatore di Accensione/Connessione

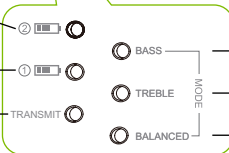

D Indicatore Modal-  
ità Audio Bassi /  
Alti / Bilanciata

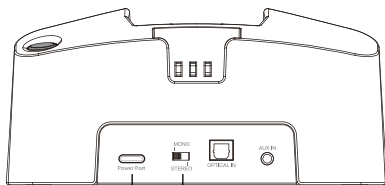

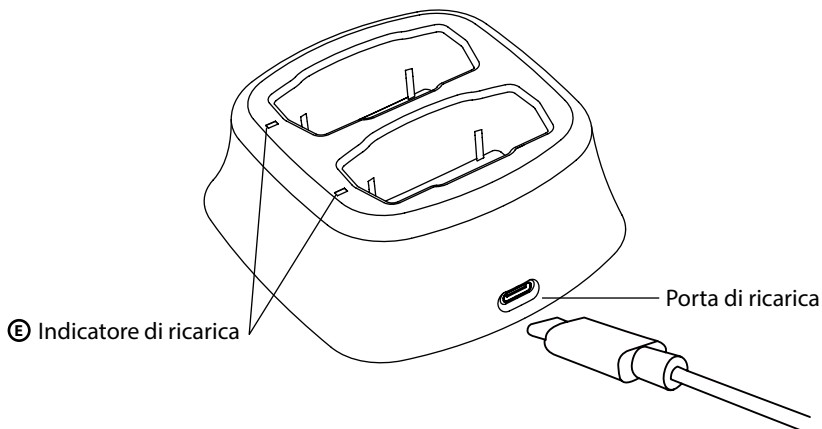

Power Port

2 Stereo/Mono-Schalter



## Funzione dei Tasti

No.	Tasto	Funzione
1		Fare clic una volta per cambiare tra le modalità BASSI/ALTI/BILANCIATO. Premere a lungo per 2 secondi per accedere alla modalità di accoppiamento
2		Passare da "Stereo/Mono". Passa alla modalità "mono" per l'uscita audio combinata, adatta per utenti SSD.

## Indicatori LED

No.	Indicatore	Stato
A	Rosso fisso	Batteria sostitutiva in ricarica
	Verde fisso	Batteria sostitutiva completamente carica
B	Rosso fisso	Auricolari in ricarica
E	Verde fisso	Auricolari completamente carichi
C	Verde fisso	Acceso / Connesso
	Verde che lampeggia rapidamente	Modalità pairing
D	Arancione fisso	Modalità EQ Audio Bassi / Alti / Bilanciato



# Impostazione

## Connessione alla TV

Per funzionare, la base del trasmettitore deve essere collegata a una fonte di alimentazione utilizzando il cavo di alimentazione e il caricabatterie, inclusi nella confezione. Una volta collegata la base del trasmettitore a una fonte di alimentazione, è possibile collegarla alla TV. Puoi scegliere uno dei 2 modi diversi per farlo:

### OPZIONE 1 Uscita Ottica (consigliata)

Collega il cavo audio ottico, incluso nella confezione, alla porta ottica OUT o "OPT OUT" del televisore, quindi collega l'altra estremità alla porta ottica del trasmettitore.

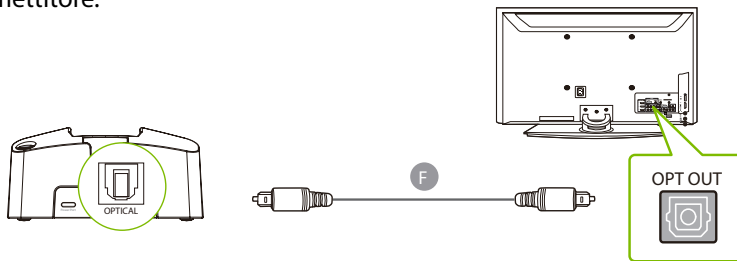

**NOTA:** La maggior parte dei televisori supporta l'uscita audio tramite una sola porta di uscita digitale alla volta, quindi se la porta HDMI ARC della TV è in uso, la porta ottica potrebbe essere disabilitata. Puoi scollegare il dispositivo HDMI ARC o provare a collegare il trasmettitore tramite RCA/AUX.

**OPZIONE 2** Uscita AUX da 3,5mm

Collega il cavo audio AUX da 3,5 mm, incluso nella confezione, alla porta di uscita AUX da 3,5 mm del televisore, quindi collega l'altra estremità alla porta AUX da 3,5 mm del trasmettitore.

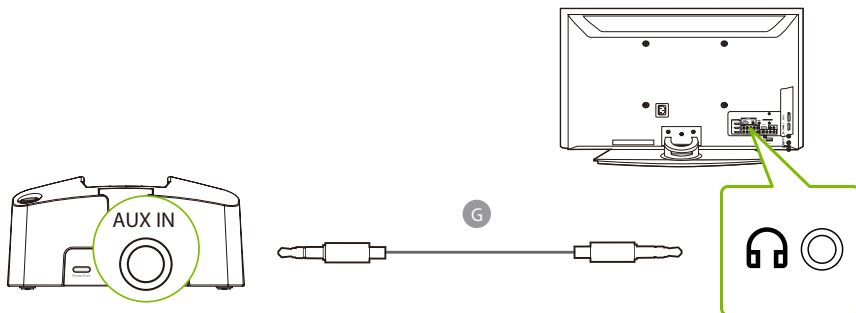
**OPZIONE 3** Porta RCA

Collegare l'adattatore RCA, incluso nella confezione, al cavo audio AUX da 3,5 mm. Collegare i connettori RCA rosso e bianco alle porte "AUDIO OUT" della TV, quindi collegare l'altra estremità alla porta AUX da 3,5 mm del trasmettitore nella sezione "INPUT FROM TV".

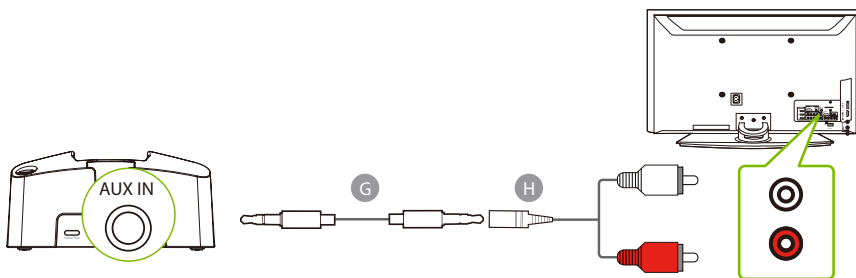

## Collegare gli Auricolari al Trasmettitore

### PASSO 1

Accendi gli auricolari facendo scorrere il pulsante  sulla posizione "ON".

### PASSO 2

Tieni gli auricolari vicino al trasmettitore; dovrebbero connettersi entro 2-5 secondi. Una volta connessi, sia l'indicatore LED sugli auricolari che l'indicatore LED sul trasmettitore diventeranno verdi fissi.

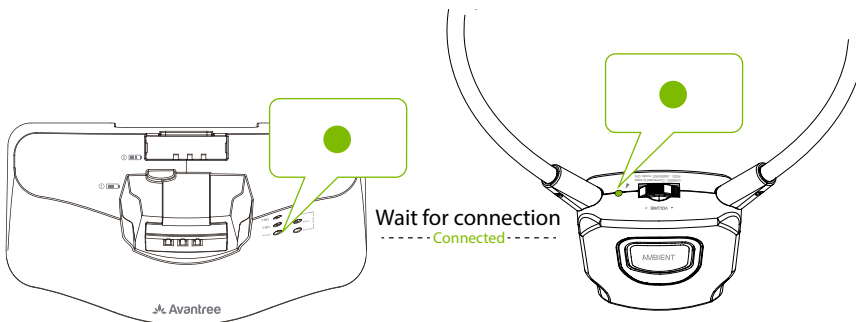

## Impostazione della TV (SOLO PER CONNESSIONE VIA CAVO OTTICO)

Se ti sei collegato alla TV tramite la porta Ottica OUT o "OPT OUT", dovrai configurare le impostazioni della TV per ricevere l'audio.

## PASSO 1

Utilizzando il telecomando della TV, premi il pulsante IMPOSTAZIONI e vai alla scheda AUDIO nel menu delle impostazioni. (Si prega di notare che i nomi delle impostazioni possono variare a seconda della marca del televisore).

## PASSO 2

Andare su USCITA AUDIO e selezionare "OPTICAL OUT / DIGITAL OUT". Molti televisori lo faranno automaticamente; saltare questo passaggio se necessario.

## PASSO 3

Impostare il formato AUDIO OUTPUT su "PCM / STEREO" ON o "DOLBY" OFF.

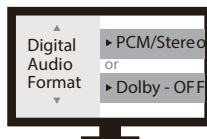
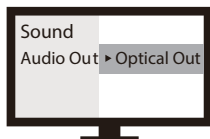

Se hai difficoltà a trovare queste impostazioni, puoi scansionare il codice QR della marca della tua TV qui sotto OPPURE visitare [avantree.com/3831/tv-audio-settings](http://avantree.com/3831/tv-audio-settings) per una guida più dettagliata.



LG



SONY



SAMSUNG

NETFLIX/  
AMAZON PRIME

*NOTA 1: le Smart TV ripristinano automaticamente le impostazioni dopo gli aggiornamenti del sistema. Se non senti l'audio, assicurati che il formato di uscita/ingresso audio sia impostato su "PCM" e NON su "AUTO" o "Dolby".*

*NOTA 2: Quando si utilizzano Netflix o Amazon Prime, potrebbe essere necessario avviare il film/programma prima di modificare le impostazioni audio su "PCM".*

## Funzionalità Avanzate

### Ascolto con un Amplificatore AV

L'HT3831 viene fornito con un adattatore audio da 6,35 mm a 3,5 mm e un cavo audio AUX da 3,5 mm che puoi utilizzare con il tuo ricevitore AV.

#### **PASSO 1**

Collega il cavo audio AUX da 3,5 mm alla porta AUX da 3,5 mm del trasmettitore nella sezione "INPUT FROM TV".

#### **PASSO 2**

Collega l'adattatore audio da 6,35 mm a 3,5 mm, incluso nella confezione, quindi collegalo al jack "Cuffia" nella parte anteriore dell'amplificatore AV.

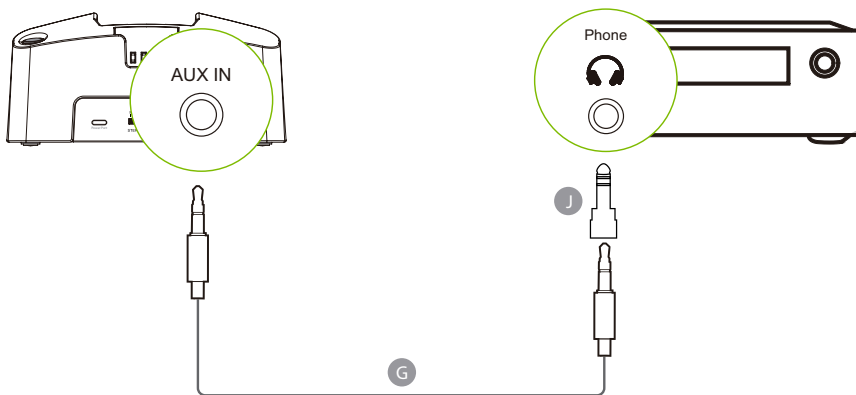

## Aggiungere altri Auricolari HT381

Il trasmettitore HT3831 può essere collegato fino a 100 paia di auricolari. Seguire questi passaggi per collegare quattro o più auricolari HT381 al trasmettitore:

### PASSO 1

Sul trasmettitore, tieni premuto il pulsante "MODE" per 2 secondi. L'indicatore LED "TRANSMIT" lampeggerà in verde.

### PASSO 2

Accendi il successivo paio di auricolari HT381, quindi tieni premuto il pulsante "AMBIENT" sugli auricolari per 5 secondi finché l'indicatore LED non inizia a lampeggiare rapidamente in verde.

### PASSO 3

Tenere la base e gli auricolari vicini e aspettare. Una volta connesso, l'indicatore LED di connessione sull'auricolare diventerà verde fisso.

Ripeti questi passaggi per aggiungere fino a 100 auricolari alla tuo trasmettitore.

Per acquistare gli auricolari HT381 Extra, scansiona il codice QR qui sotto.



## Ricaricare gli Auricolari

Quando la batteria degli auricolari è scarica, inizierai a sentire dei “bip” tre volte ogni minuto e il LED lampeggerà rapidamente in verde. Ti consigliamo di caricare gli auricolari quando questo accade. Esistono 2 modi per caricare gli auricolari.

**OPZIONE 1** Ricaricare tramite la base il trasmettitore e la doppia base di ricarica

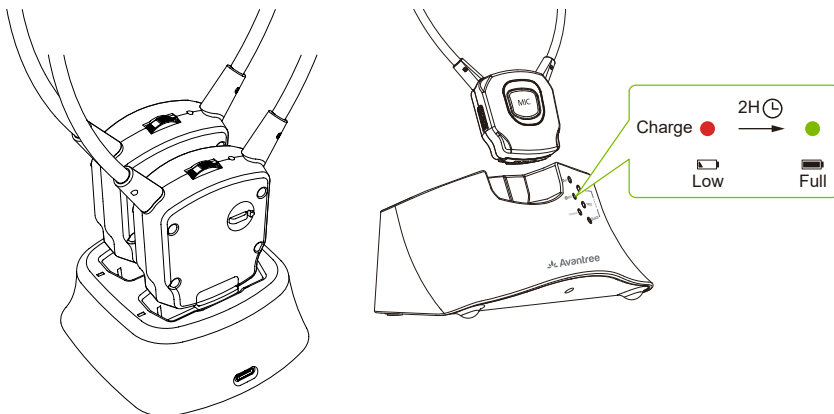

Mentre il trasmettitore e la base di ricarica doppia sono collegati ad una fonte di alimentazione, inserisci gli auricolari. Gli indicatori di carica diventeranno rossi durante la ricarica. Una volta completamente carichi, diventano verdi.





**OPZIONE 2** Sostituire la batteria aggiuntiva

Il set HT3831 include nella confezione una batteria aggiuntiva. Basta sostituire la batteria aggiuntiva e inserire la batteria scarica nel dock di ricarica per caricarla.

L'indicatore ②   sul lato anteriore del dock del trasmettitore diventerà rosso quando la batteria è in carica e diventerà verde quando la carica è completa.

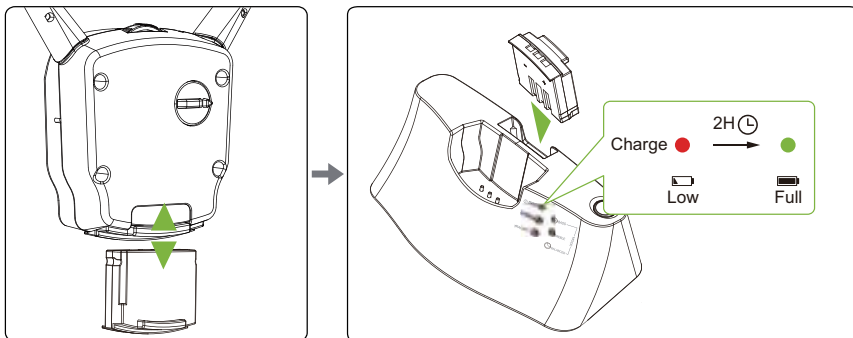

**NOTA:** Prima dell'uso, accendere manualmente gli auricolari HT381 prima di estrarli dalla base di ricarica.  
Dopo l'uso, spegnere manualmente gli auricolari HT381 prima di reinserirli nella base di ricarica.

# Specifiche Tecniche

## Trasmettitore

Frequenza di Trasmissione	2.4GHz
Raggio di Connessione	Fino a 100ft / 30m
Voltaggio	5V
Formati audio supportati in Modalità Ottica	PCM / LPCM
Porta di Alimentazione	Type C
Alimentazione	DC5V/500mA~2.0A
Peso	157g

## Auricolari

Frequenza di Trasmissione	2.4GHz
Raggio di Connessione	Fino a 30ft / 10m
Voltaggio	3.7V Batteria ai Polimeri di Litio
Tempo di Riproduzione	Fino a 8 ore
Tempo di Ricarica	~2 ore
Peso	72g

## FAQ

Di seguito sono riportate alcune delle domande più comuni che gli utenti hanno durante la configurazione.

### **Posso ascoltare l'audio attraverso gli altoparlanti della mia TV e le cuffie wireless contemporaneamente?**

Questa funzione dipende esclusivamente dal fatto che la tua TV supporti o meno la capacità di trasmettere l'audio a 2 uscite contemporaneamente. Puoi provare diversi metodi per verificare se la tua TV è in grado di farlo o meno: fai riferimento a [avantree.com/3831/sound](http://avantree.com/3831/sound) per maggiori dettagli.

### **Le cuffie non emettono alcun suono quando sono collegate al trasmettitore: cosa devo fare?**

Verifica che gli auricolari siano collegati correttamente al trasmettitore. Una volta collegati, sia l'indicatore LED sugli auricolari che l'indicatore LED-TRANSMIT  sul trasmettitore diventeranno verde fisso.

Se ancora non senti alcun suono, controlla che al trasmettitore venga inviato il segnale audio corretto:

Se si utilizza una connessione RCA/AUX, impostare le impostazioni di uscita audio della TV su "Cuffie" o "Altoparlanti esterni". Se si utilizza una connessione OPT, selezionare "PCM / STEREO" ATTIVO o "DOLBY" DISATTIVATO.

Per le connessioni RCA/AUX, puoi anche collegare alla porta di uscita della TV direttamente a un paio di cuffie e testare l'audio. Se non viene emesso alcun suono, probabilmente significa che la porta della TV è difettosa.

Per risposte a domande come queste e per un elenco completo delle FAQ, puoi visitare [avantree.com/support/3831](http://avantree.com/support/3831) oppure puoi contattarci direttamente per richiedere ulteriore assistenza.

## Contact Us



**Support Tickets** [avantree.com/submit-a-ticket](https://avantree.com/submit-a-ticket)

---



**Support Email** [support@avantree.com](mailto:support@avantree.com)

---



### Support Numbers

US	+1 800 232 2078	9am-6pm PST	Mon-Fri
CA	+1 800 232 2078	9am-6pm PST	Mon-Fri
UK	+44 208 068 2023	9am-6pm GMT	Mon-Sat
DE	+49 322 2109 7297	11am-9pm CET	Mon-Sat
FR	+33 17 634 0312	11am-9pm CET	Mon-Sat
IT	+39 069 4803 330	9am-6pm CET	Mon-Sat
ES	+34 93 1786 261	9am-6pm CET	Mon-Sat
AU	+61 2 8310 9897	11am-7pm AEST	Mon-Fri

---



**FAQ** [avantree.com/support/3831](https://avantree.com/support/3831)

---



**Video Guide** [avantree.com/3831/video](https://avantree.com/3831/video)

---



**Product Registration** See QR code on the product.

Manufacturer:  
Avantronics Limited  
Luohu District, Shenzhen 518000 China  
+ 86 755 8228 5022 support@avantree.com

US Importer:  
Avantree Corporation  
San Jose, California 95119 USA  
+1 800 232 2078 support@avantree.com

UK Importer:  
Avantree Limited  
Watford, WD180 0HQ UK  
+44 20 8068 2023 support@avantree.com



Servicer in Europe:  
Gizmex GmbH,  
Sternstr. 67, 40479 Dusseldorf, Germany  
+49 322 2109 7297 support@avantree.com



Model No.: WSHT-3831  
Dispose of the packaging and this product in accordance with the latest provisions.  
Z-PKQG-3831-V0