

HT5009

User Manual



Model No.: BTHT-5009

EN

Video Guide

Prefer to watch a video tutorial? Scan the QR code below or visit avantree.com/HT5009/video for a step-by-step guide.

DE

Video-Anleitung

Möchten Sie lieber ein Video-Tutorial ansehen? Scannen Sie den QR-Code unten oder besuchen Sie avantree.com/HT5009/video für eine Schritt-für-Schritt-Anleitung.

FR

Guide Vidéo

Vous préférez un didacticiel vidéo? Scannez le code QR ci-dessous ou visitez avantree.com/HT5009/video pour un guide pas à pas.

IT

Videoguida

Preferisci guardare un video tutorial? Scansiona il codice QR qui sotto o visita avantree.com/HT5009/video per una guida dettagliata.

ES

Videoguía

Preferes ver un video tutorial? Escanee el código QR a continuación o visite avantree.com/HT5009/video para obtener una guía detallada.

JP

ビデオガイド

ビデオチュートリアルを希望の方は、QRコードをスキャンまたは avantree.com/HT5009/video にアクセスしてステップバイステップのガイドをご覧ください。



EN

Book an Appointment

You can also book a 1-on-1 setup appointment with one of our support agents at avantree.com/book-a-call

DE

Buchen Sie einen Termin

Vereinbaren Sie einen persönlichen Einrichtungstermin mit einem Support-Mitarbeiter unter avantree.com/book-a-call und wählen Sie Ihre passende Zeit.

FR

Prenez Rendez-Vous

Vous pouvez également réserver un rendez-vous d'installation individuel avec l'un de nos agents de support via avantree.com/book-a-call

IT

Prendi un Appuntamento

Puoi anche prenotare un appuntamento con uno dei nostri agenti del supporto tecnico su: avantree.com/book-a-call

ES

Haga una Cita

También puede reservar una cita con uno de nuestros agentes de soporte técnico en: avantree.com/book-a-call

JP

予約を取る

当社のサポートエージェントの1対1の設定予約も、avantree.com/book-a-callで行うことができます



Indice dei Contenuti

Contenuto della Confezione	58
Introduzione al Prodotto (Cuffie)	59
Panoramica del Prodotto	59
Funzione dei Tasti	59
LED Indicators	60
Introduzione al Prodotto (Trasmettitore)	61
Panoramica del Prodotto	61
Funzione dei Tasti	62
Indicatori LED.....	62
Impostazione	63
Collegamento alla TV	63
Collegare le Cuffie al Trasmettitore	66
Impostazione della TV (Solo Per Connessione Ottica).....	67
Ricaricare le Cuffie	68
Funzioni Avanzate	69
Ascoltare con Soundbar	69
Aggiungere un Secondo paio di Cuffie.....	70
Usare le cuffie con un Telefono/Tablet	72
Specifiche	73
FAQ	74
Contattaci	113

Contenuto della Confezione



Cuffie



Trasmettitore

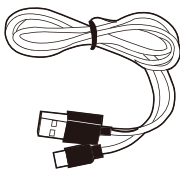

Cavo di alimentazione per Trasmettitore

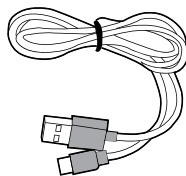

Cavo di alimentazione per Cuffie

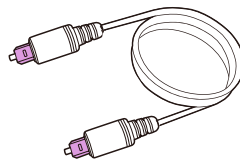

Cavo Ottico Audio

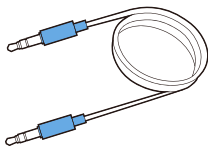

Cavo AUX da 3.5mm

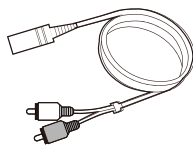



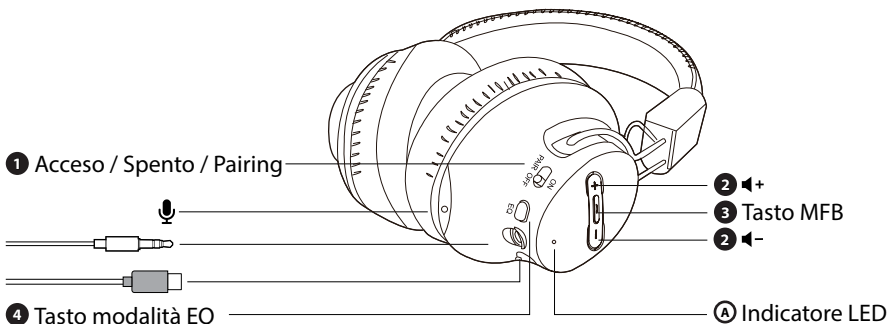

Adattatore da AUX 3.5mm a RCA

Introduzione al Prodotto (Cuffie)

Panoramica del Prodotto

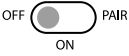

Funzione dei Tasti

No.	Tasto	Funzione
1		Passare alla posizione "ON / OFF" per accendere / spegnere le cuffie
		Tenere in posizione "PAIR" per 3 secondi per la modalità di accoppiamento
2		Tenere premuto per regolare il volume
3		Premere una volta per riprodurre / mettere in pausa l'audio (se utilizzato separatamente con telefono / tablet)
		Premere una volta per accettare / terminare la chiamata (se utilizzato separatamente con telefono / tablet)
4		Premere una volta per passare dalla modalità vocale bilanciata a quella chiara

LED Indicators





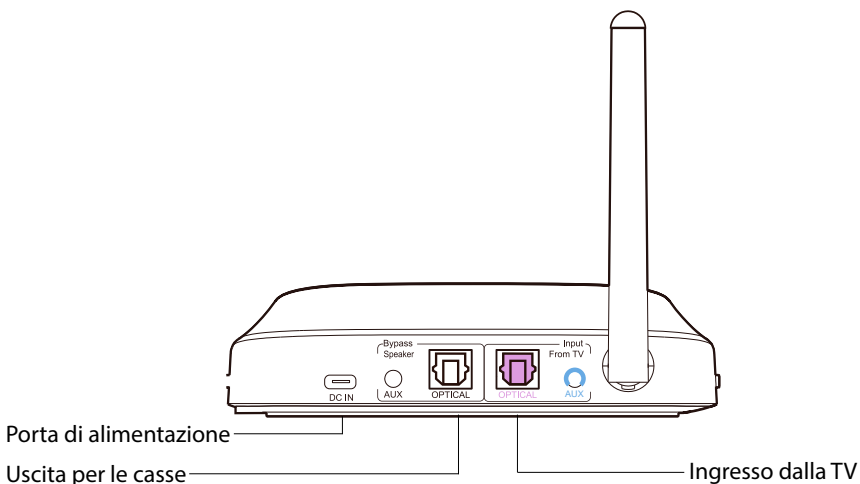
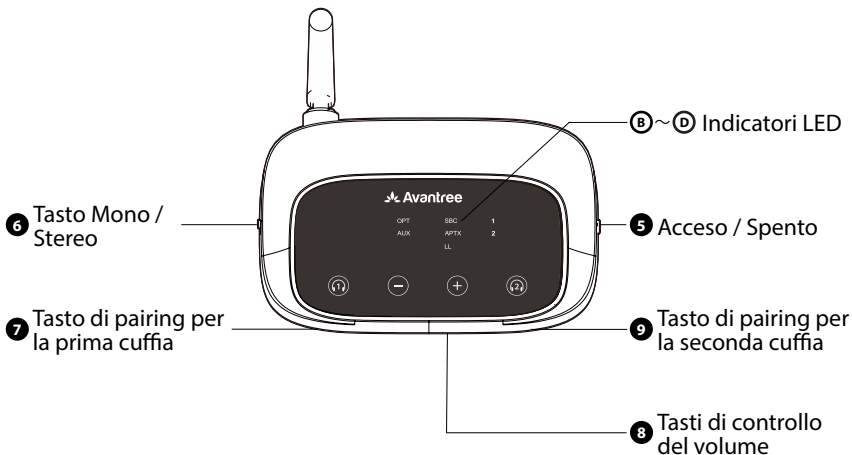

No.	Stato	Indicatore LED	Voce
A	Accensione	Blu fisso per 1 secondo	Welcome to Avantree
	Spegnimento	Rosso fisso per 2 secondi, poi spento	Goodbye
	Pairing	Rosso e Blu lampeggianti	Pairing
	Connesso	Blu fisso	Connected
	Tentativo di riconnessione	Blu lampeggiante ogni 2 secondi	N / A
	Batteria Scarica	Rosso lampeggiante	Low Battery
	Ricarica	Rosso fisso	N / A
	Ricarica completa	Rosso fisso, poi spento	N / A

Introduzione al Prodotto (Trasmettitore)

Panoramica del Prodotto



Funzione dei Tasti

No.	Tasto	Funzione
5	ON  OFF	Interruttore per accendere/spegnere il trasmettitore
6	Stereo  Mono SSD(AUX input)	Passa dalla modalità mono a quella stereo (funziona solo con gli ingressi AUX)
7		Tenere premuto per 2 secondi per accedere alla modalità pairing
8	 	Preme una volta per regolare il volume
9		Tenere premuto per 2 secondi per accedere alla modalità pairing

Indicatori LED

No.	Indicatore	Stato
B	Bianco fisso	Segnale audio valido
	Bianco lampeggiante	Segnale audio non valido
C	Bianco fisso	Indicatore del Codec
D	Bianco e Verde lampeggianti	Pairing
	Bianco fisso	Cuffie connesse correttamente

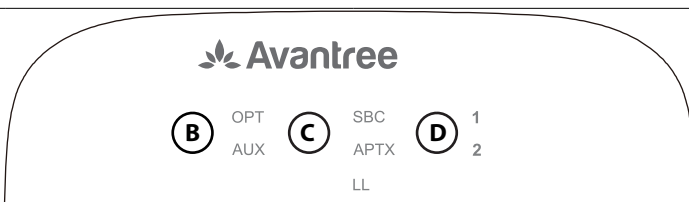

Impostazione

Collegamento alla TV

Il trasmettitore deve essere collegato a una fonte di alimentazione tramite il cavo di alimentazione fornito per poter funzionare. Collegare il trasmettitore a:

- La porta di alimentazione USB di una TV (consigliamo questa opzione in modo che si accenda e si spenga automaticamente insieme alla TV),
OPPURE
- Una presa nelle vicinanze usando un caricatore USB da 5 V/500 mA-2A (ad esempio, il caricabatterie del telefono.) Per richiedere un adattatore USB, contatta support@avantree.com se desideri averne uno gratuito.

Una volta che il trasmettitore è collegato alla sua fonte di alimentazione, far scorrere il tasto ON OFF in posizione ON e collegare il trasmettitore alla TV.

Puoi scegliere 3 diversi modi per farlo:

OPZIONE 1 Porta ottica (Raccomandata)

Collegare il cavo audio ottico incluso nella confezione alla porta ottica OUT o OPT OUT del televisore, quindi collegare l'altra estremità alla porta ottica del trasmettitore nella sezione "INPUT FROM TV".

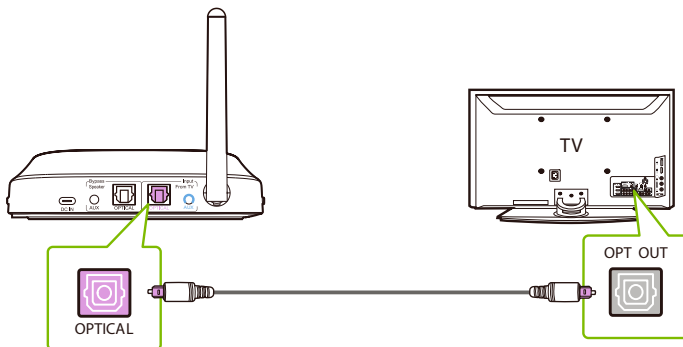

NOTA: La maggior parte dei televisori supporta l'uscita audio tramite una sola porta di uscita digitale alla volta, quindi se la porta HDMI ARC del televisore è in uso, la porta ottica potrebbe essere disabilitata. Puoi scollegare l'HDMI ARC o provare a collegare il trasmettitore tramite RCA / AUX.

OPZIONE 2 Porta AUX 3.5mm

Inserire il cavo audio AUX da 3,5 mm incluso nella confezione nella porta di uscita AUX da 3,5 mm del televisore, quindi inserire l'altra estremità nella porta AUX da 3,5 mm del trasmettitore nella sezione "INPUT FROM TV".

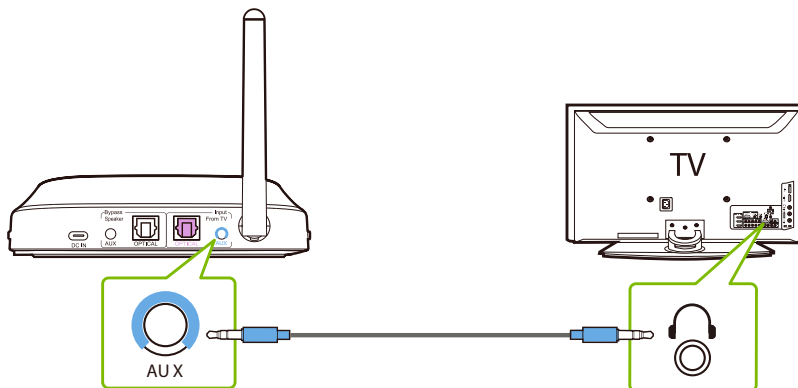

OPZIONE 3 Porta RCA

Collegare l'adattatore RCA incluso nella confezione al cavo audio AUX da 3,5 mm. Collegare i connettori RCA rosso e bianco alle porte "AUDIO OUT" della TV, quindi collegare l'altra estremità alla porta AUX da 3,5 mm del trasmettitore nella sezione "INPUT FROM TV".

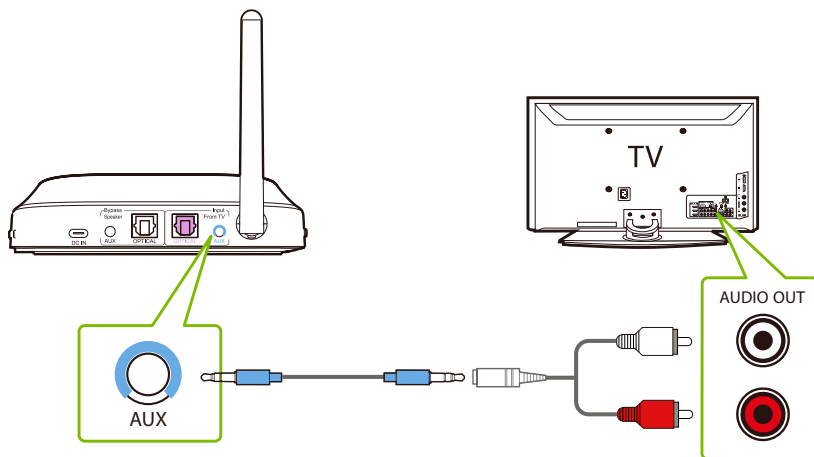

Nota: Ricontrollare per assicurarsi che i cavi ottici / RCA siano collegati alle porte audio OUT del televisore e non alle porte AUDIO IN / COMPONENT IN.

Collegare le Cuffie al Trasmettitore

PASSO 1

Accendere il trasmettitore facendo scorrere il tasto ON  OFF in posizione ON. Il LED "1" lampeggia in Bianco.

PASSO 2

Sulle cuffie far scorrere il tasto  OFF PAIR in posizione ON. L'indicatore LED dovrebbe iniziare a lampeggiare in blu.

PASSO 3

Mantenere le cuffie vicino al trasmettitore; dovrebbero connettersi entro 3-5 secondi. Una volta connesso, l'indicatore LED delle cuffie diventerà blu fisso, mentre l'indicatore "1" sul trasmettitore diventerà bianco fisso.

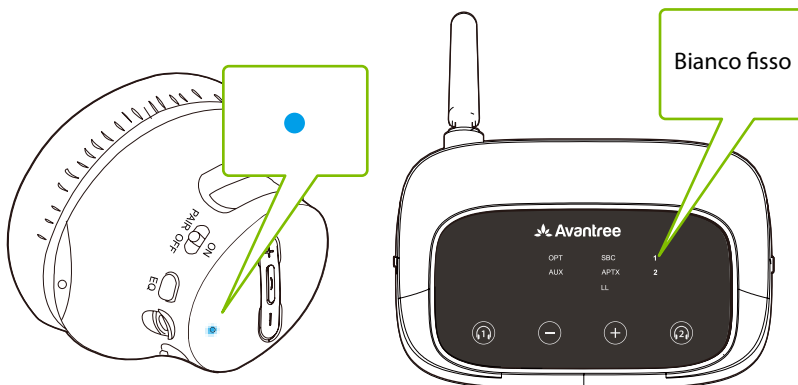

NOTA: Alcune smart TV cercheranno automaticamente e proveranno ad accoppiarsi con qualsiasi dispositivo Bluetooth nelle vicinanze. Se la TV richiede di collegare le cuffie Bluetooth o il trasmettitore, "NEGARE" la richiesta in modo che il dispositivo possa accoppiarsi correttamente con il trasmettitore.

Impostazione della TV (Solo Per Connessione Ottica)

Se ti sei connesso alla TV tramite l'uscita ottica o la porta "OPT OUT", dovrai configurare le impostazioni della TV prima di sentire l'audio.

PASSO 1

Utilizzando il telecomando della TV, premi il pulsante IMPOSTAZIONI e vai alla scheda AUDIO all'interno del menu delle impostazioni. (Potrebbero esserci differenze nei nomi delle impostazioni a seconda della marca del televisore).

PASSO 2

Passare su AUDIO OUTPUT e selezionare "OPTICAL OUT / DIGITAL OUT". Molti televisori lo faranno automaticamente; saltare questo passaggio se necessario.

PASSO 3

Impostare il formato dell'uscita audio su "PCM / STEREO" ON o "DOLBY" OFF.

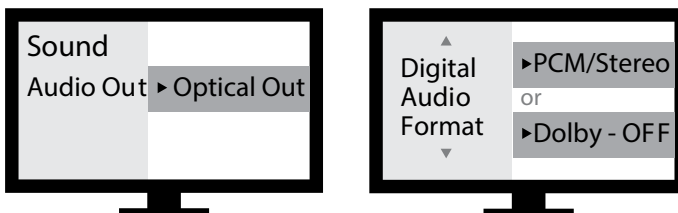

Se hai problemi a trovare queste impostazioni, puoi scansionare il codice QR correlato al marchio della tua TV O visitare avantree.com/5009/tv-audio-settings per una guida più dettagliata.



NOTA 1: Le Smart TV ripristinano automaticamente le impostazioni dopo gli aggiornamenti di sistema. Assicurati che il formato di uscita/ingresso audio sia impostato su "PCM" e NON su "AUTO" o "Dolby".

IT

Ricaricare le Cuffie

Carica le cuffie utilizzando il cavo di ricarica USB C incluso nella confezione e un adattatore USB da 5 V/500 mA-2 A (il caricabatterie del telefono o simile dovrebbe funzionare correttamente).

Una luce rossa fissa indica che la ricarica è in corso; una volta che la luce si spegne, le cuffie saranno completamente cariche. La ricarica completa delle cuffie richiede circa 3,5 ore.

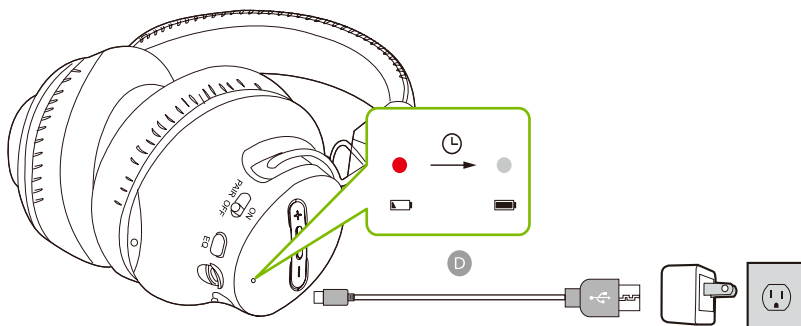

Funzioni Avanzate

Ascoltare con Soundbar

La funzione pass-through dell'HT5009 consente di ascoltare contemporaneamente attraverso le cuffie e una soundbar esterna/AVR stereo.

PASSO 1

Collegare un cavo audio ottico aggiuntivo, AUX da 3,5 mm o RCA alla porta audio corrispondente nella sezione "BYPASS / SPEAKER" del trasmettitore.

PASSO 2

Collega l'altra estremità del cavo al tuo sistema audio esterno.

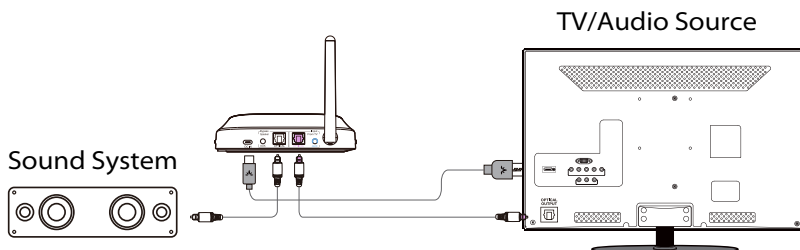

NOTA: Il bypass funziona solo con lo stesso tipo di ingresso / uscita, ovvero se ti connetti alla TV tramite OPT, dovrai connetterti anche al tuo altoparlante esterno tramite OPT.

Aggiungere un Secondo paio di Cuffie

Puoi aggiungere un secondo paio di cuffie al trasmettitore (Avantree Audition) mantenendo una Bassa Latenza.

PASSO 1

Assicurati che le cuffie originali e il trasmettitore HT5009 siano collegati tra loro.

PASSO 2

Sul tuo trasmettitore, tieni premuto il tasto  finché l'indicatore LED non lampeggia in bianco e verde.

PASSO 3

Accendi il secondo paio di cuffie Audition, quindi fai scorrere e tieni premuto il tasto  nella posizione PAIR finché l'indicatore LED non lampeggia in rosso e blu.

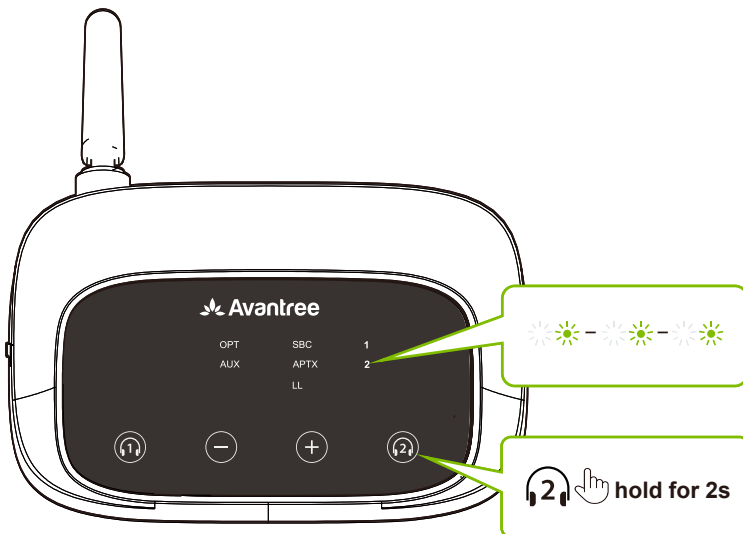

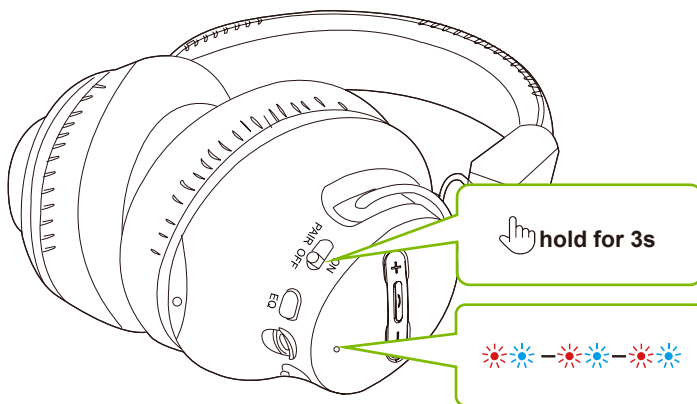

PASSO 4

Una volta connesso, l'indicatore LED delle cuffie diventerà blu fisso, mentre l'indicatore "2" sul trasmettitore diventerà bianco fisso.

Per acquistare Le cuffie Audition Scansionare il codice QR sottostante



Usare le cuffie con un Telefono/Tablet

PASSO 1

Spegnere o scollegare il trasmettitore.

PASSO 2

Accendi le cuffie, quindi fai scorrere e tieni premuto il tasto  nella posizione PAIR finché l'indicatore LED non lampeggia in rosso e blu.

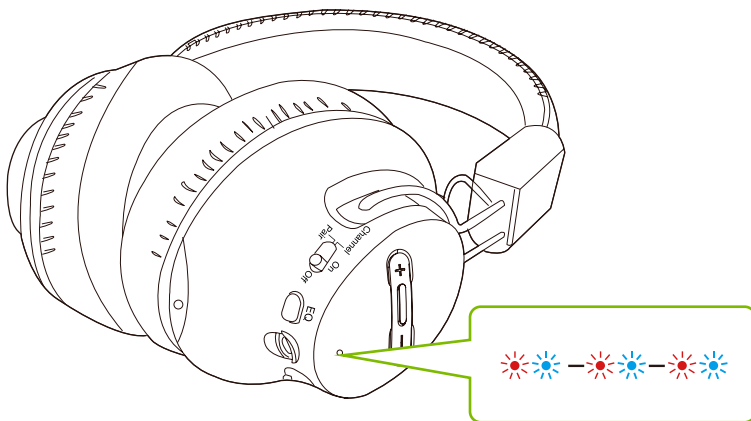

PASSO 3

Attiva il Bluetooth della tua sorgente audio e seleziona "Avantree AS9S" dal menu Bluetooth.

NOTA: Le cuffie sono bloccate in fabbrica con il trasmettitore, quindi non si collegheranno automaticamente al tuo telefono / tablet. Per un uso successivo, puoi far scorrere l'interruttore sulla posizione PAIR una volta o selezionare "Avantree AS9S" dal menu Bluetooth del tuo telefono / tablet.

Specifiche

Trasmittitore

Versione Bluetooth	v5.0
Frequenza di Risposta	20Hz - 20KHz
Raggio di Connessione	Fino a 164ft/50m
Profili Bluetooth	A2DP v1.3.1, AVRCP1.6
Codec Audio Supportati	aptX-Low Latency, FastStream, aptX, SBC

Cuffie

Versione Bluetooth	v5.0
Frequenza di Risposta	20Hz - 20KHz
Profili Bluetooth	A2DP v1.2, AVRCP v1.4, HSP v1.2, HFP v1.6
Codec Audio Supportati	FastStream, SBC
Durata Batteria	Fino a 40 ore
Impedenza	32Ω
Peso	200g

FAQ

Di seguito sono riportate alcune delle domande più comuni che le persone hanno durante l'installazione.

Ho un televisore Samsung / LG. Perché le mie cuffie non riescono a riconnettersi al trasmettitore?

Le smart TV Samsung / LG tendono ad accoppiarsi con qualsiasi dispositivo Bluetooth che riescono a trovare, il che impedisce alle cuffie Avantree di riconnettersi al suo trasmettitore. Prova a seguire i passaggi seguenti per risolvere questo problema:

- **NEGARE** - il dispositivo - Se sulla TV viene visualizzato un popup che chiede di consentire o negare/bloccare la connessione del dispositivo alla TV, è **NECESSARIO NEGARE/BLOCCARE** la connessione del dispositivo.

- **RIMUOVERE** - il dispositivo - Se il tuo dispositivo è già associato alla TV, dovrai rimuovere il dispositivo nelle impostazioni della tua TV: **IMPOSTAZIONI > GENERALI > GESTIONE DISPOSITIVI ESTERNI > GESTIONE CONNESSIONE DISPOSITIVO > ELENCO DISPOSITIVI > MODIFICA > Seleziona tutti i dispositivi Avantree > ELIMINA**. Tieni presente che il percorso può variare in base alla marca/modello della tua TV.

- **Spegnere la TV** - Spegnere fisicamente la TV o staccare la spina (il telecomando **NON** spegne la TV; la mette in modalità standby che consente comunque alla TV di connettersi ai dispositivi).

Posso ascoltare l'audio contemporaneamente dagli altoparlanti della TV e dalle cuffie wireless?

Questo dipende esclusivamente dal fatto che la tua TV supporti o meno la possibilità di trasmettere l'audio a 2 dispositivi contemporaneamente. Puoi provare alcuni metodi diversi per verificare se la tua TV è in grado di farlo o meno, fai riferimento a [avantree.com/HT5009/sound](https://www.avantree.com/HT5009/sound) per maggiori dettagli.

Perché non sento il suono su Netflix / Amazon Prime?

Per ottenere risposte a domande come queste e per un elenco completo di domande frequenti, puoi visitare [avantree.com/support/HT5009](https://www.avantree.com/support/HT5009) oppure puoi contattarci direttamente per ulteriore assistenza.

Contact Us



Support Tickets avantree.com/submit-a-ticket



Support Email support@avantree.com



Support Numbers

US	+1 800 232 2078	9am-6pm PST	Mon-Fri
CA	+1 800 232 2078	9am-6pm PST	Mon-Fri
UK	+44 208 068 2023	9am-6pm GMT	Mon-Sat
DE	+49 322 2109 7297	11am-9pm CET	Mon-Sat
FR	+33 17 634 0312	11am-9pm CET	Mon-Sat
IT	+39 069 4803 330	9am-6pm CET	Mon-Sat
ES	+34 93 1786 261	9am-6pm CET	Mon-Sat
AU	+61 2 8310 9897	11am-7pm AEST	Mon-Fri



FAQ avantree.com/support/HT5009



Video Guide avantree.com/HT5009/video



Product Registration See QR code on the product tag.

Manufacturer:
Avantronics Limited
Luohu District, Shenzhen 518000 China
+ 86 755 8228 5022 support@avantree.com

US Importer:
Avantree Corporation
San Jose, California 95119 USA
+1 800 232 2078 support@avantree.com

UK Importer:
Avantree Limited
Watford, WD180 0HQ UK
+44 20 8068 2023 support@avantree.com



Servicer in Europe:
Gizmex GmbH,
Sternstr. 67, 40479 Dusseldorf, Germany
+49 322 2109 7297 support@avantree.com



Model No.: BTHT-5009
Dispose of the packaging and this product in accordance with the latest provisions.
Z-PKQG-5009-BLK-V13