

HT5009

User Manual



Model No.: BTHT-5009

EN

Video Guide

Prefer to watch a video tutorial? Scan the QR code below or visit avantree.com/HT5009/video for a step-by-step guide.

DE

Video-Anleitung

Möchten Sie lieber ein Video-Tutorial ansehen? Scannen Sie den QR-Code unten oder besuchen Sie avantree.com/HT5009/video für eine Schritt-für-Schritt-Anleitung.

FR

Guide Vidéo

Vous préférez un didacticiel vidéo? Scannez le code QR ci-dessous ou visitez avantree.com/HT5009/video pour un guide pas à pas.

IT

Videoguida

Preferisci guardare un video tutorial? Scansiona il codice QR qui sotto o visita avantree.com/HT5009/video per una guida dettagliata.

ES

Videoguía

Preferes ver un video tutorial? Escanee el código QR a continuación o visite avantree.com/HT5009/video para obtener una guía detallada.

JP

ビデオガイド

ビデオチュートリアルを希望の方は、QRコードをスキャンまたは avantree.com/HT5009/video にアクセスしてステップバイステップのガイドをご覧ください。



EN

Book an Appointment

You can also book a 1-on-1 setup appointment with one of our support agents at avantree.com/book-a-call

DE

Buchen Sie einen Termin

Vereinbaren Sie einen persönlichen Einrichtungstermin mit einem Support-Mitarbeiter unter avantree.com/book-a-call und wählen Sie Ihre passende Zeit.

FR

Prenez Rendez-Vous

Vous pouvez également réserver un rendez-vous d'installation individuel avec l'un de nos agents de support via avantree.com/book-a-call

IT

Prendi un Appuntamento

Puoi anche prenotare un appuntamento con uno dei nostri agenti del supporto tecnico su: avantree.com/book-a-call

ES

Haga una Cita

También puede reservar una cita con uno de nuestros agentes de soporte técnico en: avantree.com/book-a-call

JP

予約を取る

当社のサポートエージェントの1対1の設定予約も、avantree.com/book-a-callで行うことができます



Índice de Contenido

Contenidos del Paquete	76
Introducción del Producto (Auriculares)	77
Descripción del Producto	77
Funzione dei Tasti	77
LED Indicators	78
Introducción del Producto (Transmisor)	79
Descripción del Producto	79
Función de las Teclas	80
Indicadores LED	80
Configuración	81
Conexión a la Televisión	81
Conecte los Auriculares al Transmisor	84
Configuración TV (Solo Para Conexiones Ópticas)	85
Recargar los auriculares	86
Características Avanzadas	87
Escuche con Barra de Sonido	87
Agregar un Segundo par de Auriculares	88
Uso de auriculares con un Teléfono/Tableta	90
Especificaciones	91
FAQ	92
Contáctenos	113

Contenidos del Paquete



Auriculares



Transmisor

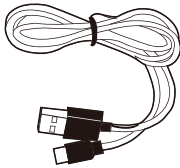

Cable de Alimentación para Transmisor

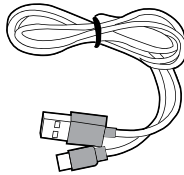

Cable de Alimentación de Auriculares

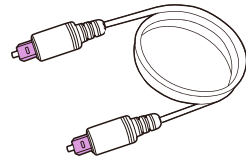

Cable de Audio Optico

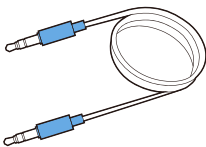

Cable AUX de 3,5 mm

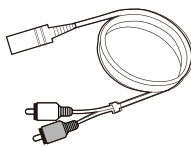

Adaptador AUX de 3,5 mm a RCA

Introducción del Producto (Auriculares)

Descripción del Producto

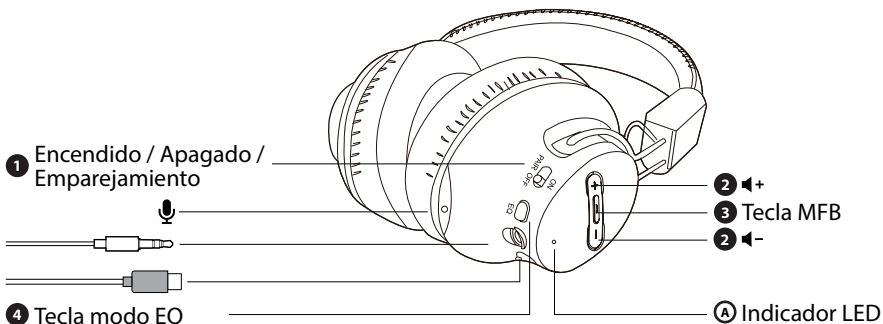

Funzione dei Tasti

No.	Tecla	Función
1		<p>Cambia a la posición "ON/OFF" para encender / apagar los auriculares.</p> <p>Mantenga la posición "PAIR" durante 3 segundos para el modo de emparejamiento</p>
2		Mantenga presionado para ajustar el volumen
3		<p>Presione una vez para reproducir / pausar audio (cuando se usa por separado con teléfono / tableta)</p> <p>Presione una vez para aceptar / finalizar la llamada (cuando se usa por separado con teléfono / tableta)</p>
4		Presione una vez para cambiar entre el modo de voz equilibrada y clara

LED Indicators





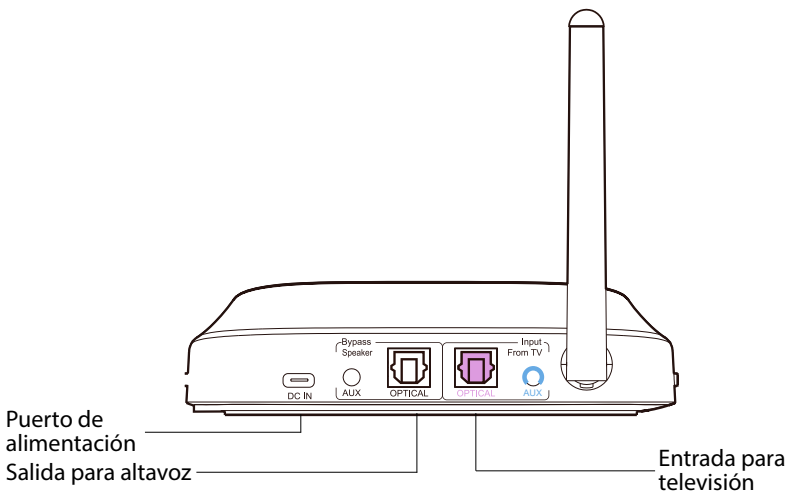
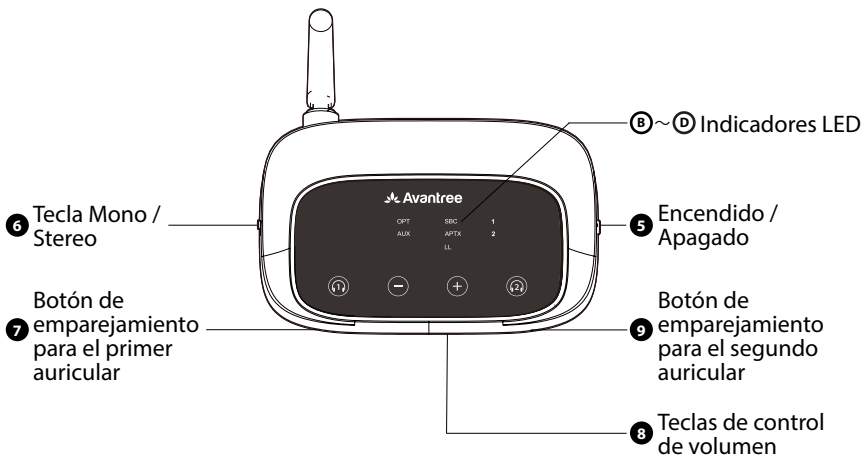

No.	Estado	Indicador LED	Voz
A	Encendido	Azul fijo durante 1 segundo	Welcome to Avantree
	Apagado	Rojo fijo durante 2 segundos, luego se apaga	Goodbye
	Emparejamiento	Rojo y azul intermitente	Pairing
	Conectado	Azul fijo	Connected
	Intentar volver a conectarse	Parpadeo azul cada 2 segundos	N / A
	Batería baja	Rojo intermitente	Low Battery
	Carga	Rojo fijo	N / A
	Carga completa	Rojo fijo, luego se apaga	N / A

Introducción del Producto (Transmisor)

Descripción del Producto



Función de las Teclas

No.	Tecla	Función
5	ON  OFF	Interruptor para encender / apagar el transmisor
6	Stereo  Mono SSD(AUX input)	Cambia entre los modos mono y estéreo (solo funciona con entradas AUX)
7		Mantenga presionado durante 2 segundos para ingresar al modo de emparejamiento
8	 	Presione una vez para ajustar el volumen
9		Mantenga presionado durante 2 segundos para ingresar al modo de emparejamiento

Indicadores LED

No.	Indicador	Estado
B	Blanco fijo	Señal de audio válida
B	Blanco intermitente	Señal de audio no válida
C	Blanco fijo	Indicador de Códec
D	Intermitente blanco y verde	Emparejamiento
D	Blanco fijo	Auriculares conectados correctamente

Configuración

Conexión a la Televisión

El transmisor debe estar conectado a una fuente de alimentación a través del cable de alimentación suministrado para poder funcionar. Conecte el transmisor a:

- El puerto de alimentación USB de un televisor (recomendamos esta opción para que se encienda y apague automáticamente con el televisor), O
- Un tomacorriente cercano que use un cargador USB de 5 V / 500 mA-2 A (por ejemplo, el cargador de su teléfono). Para solicitar un adaptador USB, comuníquese con support@avantree.com si desea obtener uno gratis.

Una vez que el transmisor esté conectado a su fuente de alimentación, deslice el botón **ON**  **OFF** en la posición **ON** y conecte el transmisor al televisor.

Puedes elegir 3 formas diferentes de hacerlo:

OPCIÓN 1 Puerta óptica (Recomendada)

Conecte el cable óptico de audio incluido en el paquete al puerto óptico OUT u OPT OUT del televisor, luego conecte el otro extremo al puerto óptico del transmisor en la sección "ENTRADA DESDE TV".

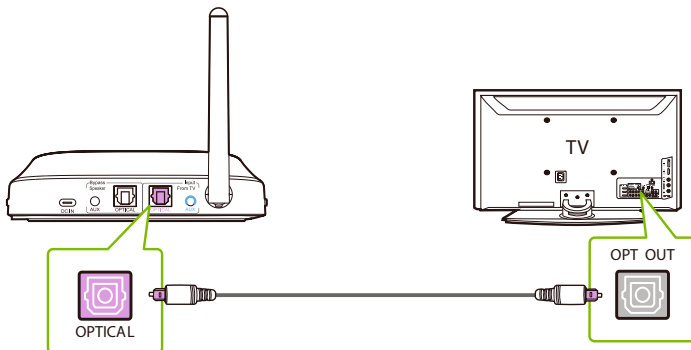

NOTA: La mayoría de los televisores admiten la salida de audio a través de un solo puerto de salida digital a la vez, por lo que si el puerto HDMI ARC del televisor está en uso, es posible que el puerto óptico esté deshabilitado. Puede desconectar el HDMI ARC o intentar conectar el

OPCIÓN 2 Puerta AUX 3.5mm

Inserte el cable de audio AUX de 3,5 mm incluido en el paquete en el puerto de salida AUX de 3,5 mm del televisor, luego inserte el otro extremo en el puerto AUX de 3,5 mm del transmisor en la sección "ENTRADA DEL TV".

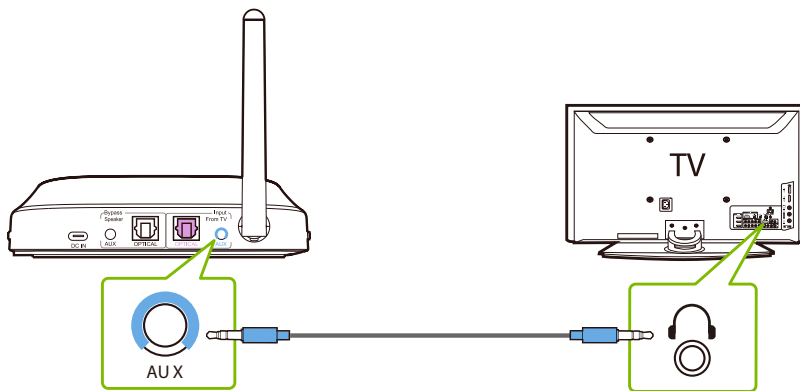

OPCIÓN 3 Puerta RCA

Conecte el adaptador RCA incluido al cable de audio AUX de 3,5 mm. Enchufe los enchufes RCA rojo y blanco en los puertos “SALIDA DE AUDIO” de su televisor, luego enchufe el otro extremo en el puerto AUX de 3,5 mm del transmisor en la sección “ENTRADA DE TV”.

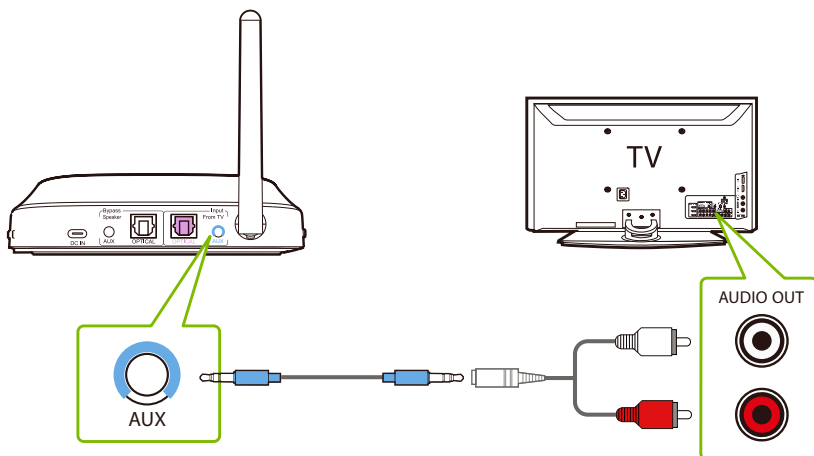

Nota: Verifique dos veces para asegurarse de que los cables ópticos / RCA estén conectados a los puertos de SALIDA de audio en el televisor y no a los puertos ENTRADA DE AUDIO / ENTRADA DE COMPONENTES.

Conecte los Auriculares al Transmisor

PASO 1

Encienda el transmisor deslizando el botón  en la posición de encendido. El LED "1" parpadea en blanco.

PASO 2

En el auricular, desliza la tecla  en la posición de encendido. El indicador LED debería comenzar a parpadear en azul.

PASO 3

Mantenga los auriculares cerca del transmisor; deben conectarse en 3-5 segundos. Una vez conectado, el indicador LED de los auriculares se volverá azul fijo, mientras que el indicador "1" del transmisor se volverá blanco fijo.

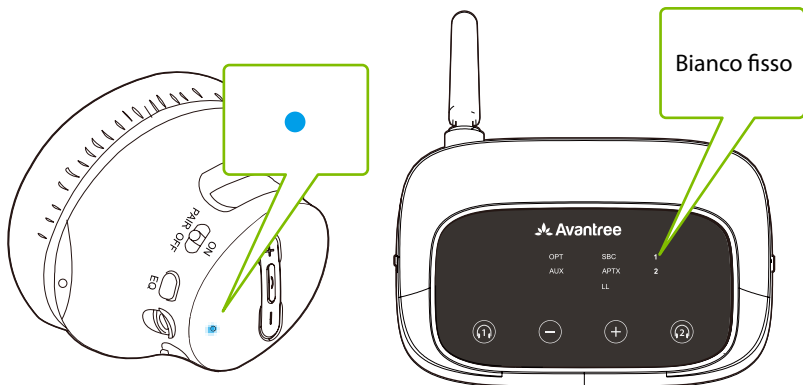

NOTA: Algunos televisores inteligentes buscarán automáticamente e intentarán emparejarse con cualquier dispositivo Bluetooth cercano. Si el televisor solicita conectar los auriculares Bluetooth o el transmisor, "NEGAR" la solicitud para que el dispositivo pueda emparejarse correctamente con el transmisor.

Configuración TV (Solo Para Conexiones Ópticas)

Si se conectó al televisor a través de la salida óptica o del puerto "OPT OUT", deberá configurar los ajustes del televisor antes de escuchar el audio.

PASO 1

Con el control remoto de su televisor, presione el botón CONFIGURACIÓN y navegue hasta la pestaña SONIDO dentro del menú de configuración. (Puede haber diferencias en los nombres de los ajustes según la marca de su televisor).

PASO 2

Cambie a SALIDA DE AUDIO y seleccione "SALIDA ÓPTICA / SALIDA DIGITAL". Muchos televisores harán esto automáticamente; omita este paso si es necesario.

PASO 3

Establezca el formato de salida de audio en "PCM / STEREO" ON o "DOLBY" OFF.

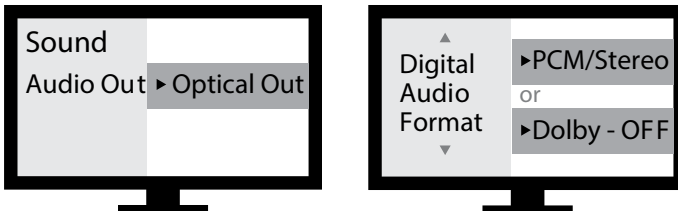

Si tiene problemas para encontrar esta configuración, puede escanear el código QR relacionado con la marca de su televisor O visitar avantree.com/5009/tv-audio-settings para obtener una guía más detallada.



NOTA 1: los televisores inteligentes restablecen automáticamente la configuración después de las actualizaciones del sistema. Asegúrese de que el formato de salida / entrada de audio esté configurado en "PCM" y NO en "AUTO" o "Dolby".

NOTA 2: cuando use Netflix o Amazon Prime, es posible que deba iniciar la película/programa antes de cambiar la configuración de audio a "PCM".

ES

Recargar los auriculares

Cargue los auriculares con el cable de carga USB-C incluido y un adaptador USB de 5 V / 500 mA-2 A (el cargador de teléfono o similar debería funcionar bien).

Una luz roja fija indica que la carga está en curso; una vez que la luz se apague, los auriculares estarán completamente cargados. La carga completa de los auriculares tarda aproximadamente 3,5 horas.

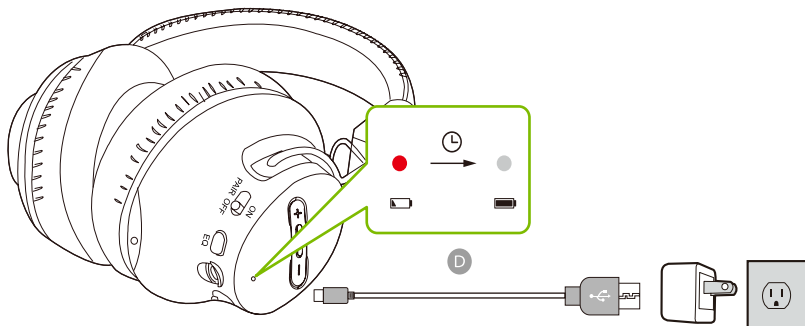

Características Avanzadas

Escuche con Barra de Sonido

La función de transferencia del HT5009 le permite escuchar a través de auriculares y una barra de sonido externa / AVR estéreo al mismo tiempo.

PASO 1

Conecte un cable de audio adicional óptico, AUX de 3,5 mm o RCA al puerto de audio correspondiente en la sección "BYPASS / SPEAKER" del transmisor.

PASO 2

Conecta el otro extremo del cable a tu sistema de audio externo.

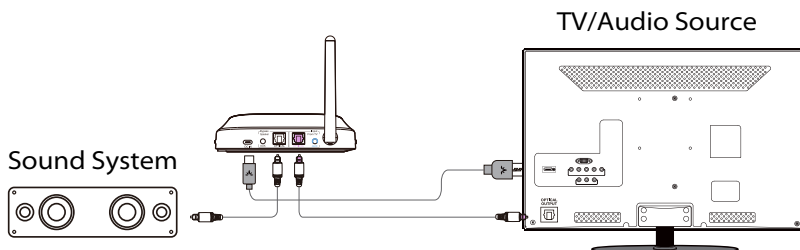

NOTA: El bypass solo funciona con el mismo tipo de entrada / salida, es decir, si se conecta a su televisor a través de OPT, también deberá conectarse a su altavoz externo a través de OPT.

Agregar un Segundo par de Auriculares

Puede agregar un segundo par de auriculares HT5009 (auriculares Audition) a su configuración mientras mantiene una latencia baja.

PASO 1

Asegúrese de que sus auriculares originales y el transmisor HT5009 estén conectados entre sí.

PASO 2

En su transmisor, mantenga presionada la tecla  hasta que el indicador LED parpadee en blanco y verde.

PASO 3

Encienda el segundo par de auriculares Audition, luego deslice y mantenga presionado el botón  en la posición PAIR hasta que el indicador LED parpadee en rojo y azul.

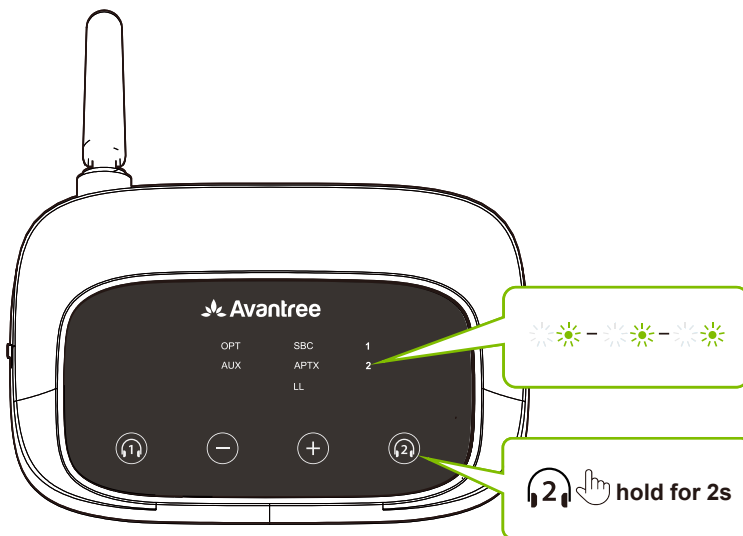

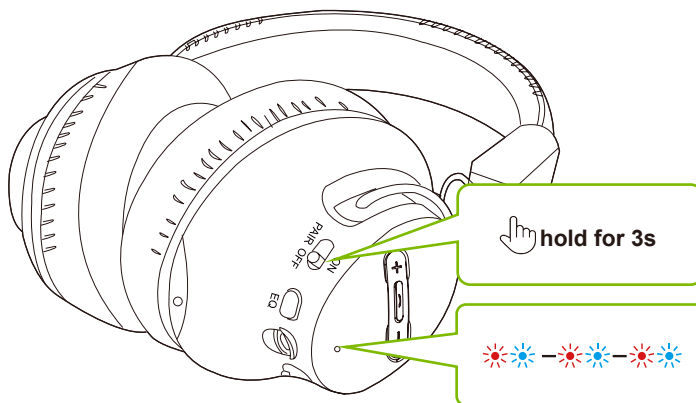

PASO 4

Una vez conectado, el indicador LED de los auriculares se volverá azul fijo, mientras que el indicador "2" del transmisor se volverá blanco fijo.

Para comprar auriculares Audición escanee el código QR a continuación



Uso de auriculares con un Teléfono/Tableta

PASO 1

Apague o desenchufe el transmisor.

PASO 1

Encienda los auriculares, luego deslice y mantenga presionado el botón  en la posición PAIR hasta que el indicador LED parpadee en rojo y azul.

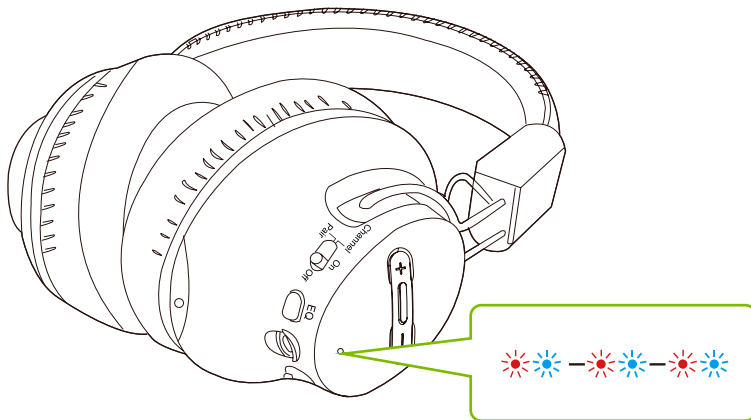

PASO 3

Active el Bluetooth de su fuente de audio y seleccione "Avantree AS9S" en el menú de Bluetooth

NOTA: Los auriculares están bloqueados en el transmisor de fábrica, por lo que no se volverán a conectar automáticamente a su teléfono / tableta. Para un uso posterior, puede deslizar el interruptor a la posición PAIR una vez o seleccionar "Avantree AS9S" en el menú Bluetooth de su teléfono / tableta.

Especificaciones

Transmisor

Versión Bluetooth	v5.0
Tasa de respuesta	20Hz - 20KHz
Radio de conexión	Hasta a 164ft / 50m
Perfiles de Bluetooth	A2DP v1.3.1, AVRCP1.6
Códecs de Audio Compatibles	aptX-Low Latency, FastStream, aptX, SBC

Auriculares

Versión Bluetooth	v5.0
Tasa de respuesta	20Hz - 20KHz
Perfiles de Bluetooth	A2DP v1.2, AVRCP v1.4, HSP v1.2, HFP v1.6
Códecs de Audio Compatibles	FastStream, SBC
Duración de la batería	Hasta a 40 horas
Impedancia	32Ω
Peso	200g

FAQ

A continuación se presentan algunas de las preguntas más comunes que la gente tiene al instalar.

Tengo un televisor Samsung / LG. Por qué mis auriculares no pueden volver a conectarse al transmisor?

Los televisores inteligentes Samsung / LG tienden a emparejarse con cualquier dispositivo Bluetooth que puedan encontrar, lo que evita que los auriculares Avantree se vuelvan a conectar a su transmisor. Intente seguir los pasos a continuación para solucionar este problema:

- **DENEGAR** dispositivo - Si aparece una ventana emergente en el televisor que solicita permitir o denegar/bloquear la conexión del dispositivo al televisor, DEBE DENEGAR/BLOQUEAR la conexión del dispositivo.
- **ELIMINAR** dispositivo - Si su dispositivo ya está emparejado con su televisor, deberá eliminar el dispositivo en la configuración de su televisor: CONFIGURACIÓN > GENERAL > ADMINISTRAR DISPOSITIVOS EXTERNOS > ADMINISTRAR CONEXIÓN DEL DISPOSITIVO > LISTA DE DISPOSITIVOS > EDITAR > Seleccionar todos los dispositivos Avantree > ELIMINAR. Tenga en cuenta que la ruta puede variar según la marca o el modelo de su televisor.
- **Apague el televisor** - Apague físicamente el televisor o desenchúfelo (el control remoto NO apaga el televisor; lo pone en modo de espera, lo que aún permite que el televisor se conecte a sus dispositivos).

Puedo escuchar el audio de los parlantes del televisor y los auriculares inalámbricos al mismo tiempo?

Esto depende únicamente de si su televisor admite o no la capacidad de transmitir audio a 2 dispositivos al mismo tiempo. Puede probar algunos métodos diferentes para verificar si su televisor puede hacer esto o no, consulte avantree.com/HT5009/sound para obtener más detalles.

Por qué no puedo escuchar el sonido en Netflix / Amazon Prime?

Para obtener respuestas a preguntas como estas y una lista completa de las preguntas más frecuentes, puede visitar avantree.com/support/HT5009 o puede comunicarse con nosotros directamente para obtener más ayuda.

Contact Us



Support Tickets avantree.com/submit-a-ticket



Support Email support@avantree.com



Support Numbers

US	+1 800 232 2078	9am-6pm PST	Mon-Fri
CA	+1 800 232 2078	9am-6pm PST	Mon-Fri
UK	+44 208 068 2023	9am-6pm GMT	Mon-Sat
DE	+49 322 2109 7297	11am-9pm CET	Mon-Sat
FR	+33 17 634 0312	11am-9pm CET	Mon-Sat
IT	+39 069 4803 330	9am-6pm CET	Mon-Sat
ES	+34 93 1786 261	9am-6pm CET	Mon-Sat
AU	+61 2 8310 9897	11am-7pm AEST	Mon-Fri



FAQ avantree.com/support/HT5009



Video Guide avantree.com/HT5009/video



Product Registration See QR code on the product tag.

Manufacturer:
Avantronics Limited
Luohu District, Shenzhen 518000 China
+ 86 755 8228 5022 support@avantree.com

US Importer:
Avantree Corporation
San Jose, California 95119 USA
+1 800 232 2078 support@avantree.com

UK Importer:
Avantree Limited
Watford, WD180 0HQ UK
+44 20 8068 2023 support@avantree.com



Service in Europe:
Gizmex GmbH,
Sternstr. 67, 40479 Dusseldorf, Germany
+49 322 2109 7297 support@avantree.com



Model No.: BTHT-5009
Dispose of the packaging and this product in accordance with the latest provisions.
Z-PKQG-5009-BLK-V13