

# HT5009

## User Manual



Model No.: BTHT-5009

**EN**

## Video Guide

Prefer to watch a video tutorial? Scan the QR code below or visit [avantree.com/HT5009/video](https://avantree.com/HT5009/video) for a step-by-step guide.

**DE**

## Video-Anleitung

Möchten Sie lieber ein Video-Tutorial ansehen? Scannen Sie den QR-Code unten oder besuchen Sie [avantree.com/HT5009/video](https://avantree.com/HT5009/video) für eine Schritt-für-Schritt-Anleitung.

**FR**

## Guide Vidéo

Vous préférez un didacticiel vidéo? Scannez le code QR ci-dessous ou visitez [avantree.com/HT5009/video](https://avantree.com/HT5009/video) pour un guide pas à pas.

**IT**

## Videoguida

Preferisci guardare un video tutorial? Scansiona il codice QR qui sotto o visita [avantree.com/HT5009/video](https://avantree.com/HT5009/video) per una guida dettagliata.

**ES**

## Videoguía

Preferes ver un video tutorial? Escanee el código QR a continuación o visite [avantree.com/HT5009/video](https://avantree.com/HT5009/video) para obtener una guía detallada.

**JP**

## ビデオガイド

ビデオチュートリアルを希望の方は、QRコードをスキャンまたは [avantree.com/HT5009/video](https://avantree.com/HT5009/video) にアクセスしてステップバイステップのガイドをご覧ください。



**EN**

## Book an Appointment

You can also book a 1-on-1 setup appointment with one of our support agents at [avantree.com/book-a-call](https://avantree.com/book-a-call)

**DE**

## Buchen Sie einen Termin

Vereinbaren Sie einen persönlichen Einrichtungstermin mit einem Support-Mitarbeiter unter [avantree.com/book-a-call](https://avantree.com/book-a-call) und wählen Sie Ihre passende Zeit.

**FR**

## Prenez Rendez-Vous

Vous pouvez également réserver un rendez-vous d'installation individuel avec l'un de nos agents de support via [avantree.com/book-a-call](https://avantree.com/book-a-call)

**IT**

## Prendi un Appuntamento

Puoi anche prenotare un appuntamento con uno dei nostri agenti del supporto tecnico su: [avantree.com/book-a-call](https://avantree.com/book-a-call)

**ES**

## Haga una Cita

También puede reservar una cita con uno de nuestros agentes de soporte técnico en: [avantree.com/book-a-call](https://avantree.com/book-a-call)

**JP**

## 予約を取る

当社のサポートエージェントの1対1の設定予約も、[avantree.com/book-a-call](https://avantree.com/book-a-call)で行うことができます



# 目次

|                      |     |
|----------------------|-----|
| 箱の内容                 | 95  |
| 製品概要 (ヘッドホン)         | 96  |
| 各部名称                 | 96  |
| ボタンの操作               | 96  |
| LEDインジケータ            | 97  |
| 製品概要 (送信機)           | 98  |
| 各部名称                 | 98  |
| ボタンの操作               | 99  |
| LEDインジケータ            | 99  |
| 設定                   | 100 |
| テレビに接続する             | 100 |
| ヘッドホンを送信機に接続する       | 103 |
| テレビを設定する (光デジタル接続のみ) | 104 |
| ヘッドホンを充電する           | 105 |
| アドバンスド機能             | 106 |
| サウンドバーで聴く            | 106 |
| 2台目のヘッドホンを追加する       | 107 |
| スマホ・タブレットでヘッドホンを使用する | 109 |
| 製品仕様                 | 110 |
| よくあるご質問 (FAQ)        | 111 |
| お問い合わせ               | 113 |

## 箱の内容



ヘッドホン



送信機

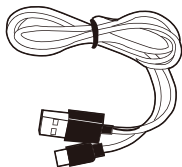

送信機用  
電源ケーブル

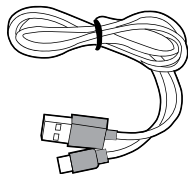

ヘッドホン用  
充電ケーブル

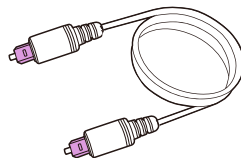

光デジタル  
オーディオケーブル

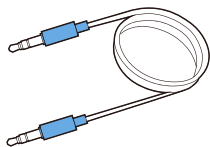

3.5mm AUX  
オーディオケーブル

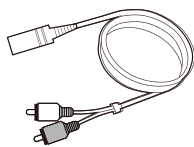

3.5mm AUX to RCA  
変換アダプター



# 製品概要 (ヘッドホン)

## 各部名称

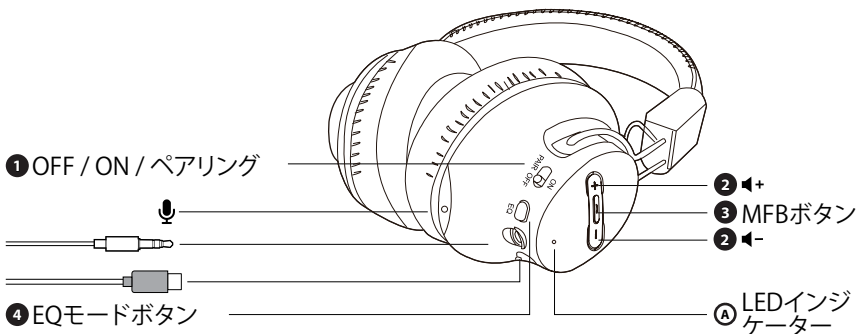

## ボタンの操作

| No. | ボタン | 操作方法                                       |
|-----|-----|--|
| ①   |     | スイッチを「ON / OFF」の位置に合わせて、ヘッドホンがオン / オフになります |
|     |     | 「PAIR」の位置に3秒間スライドしたままにすると、ペアリングモードになります    |
| ②   |     | 1回押すか長押しすると、音量が調節されます                      |
| ③   |     | 1回押すと、音声を再生 / 一時停止します (スマホ/タブレット単体で使用する場合) |
|     |     | 1回押して通話を受ける / 終了します (スマホ/タブレット単体で使用する場合)   |
| ④   |     | 1回押すと、バランスボイスモードとクリアボイスモードに切り替わります         |

## LEDインジケータ

| No. | ステータス     | LEDインジケータ  | 音声プロンプト             |
|-----|-----------|------------|---------------------|
| A   | 電源オン      | 1秒間青色点灯    | Welcome to Avantree |
|     | 電源オフ      | 2秒間赤色点灯後消灯 | Goodbye             |
|     | ペアリング中    | 赤・青の点滅     | Pairing             |
|     | 接続済み      | 青色点灯       | Connected           |
|     | 再接続試行中    | 2秒ごとに青色点滅  | N / A               |
|     | バッテリー残量低下 | 赤色点滅       | Low Battery         |
|     | 充電中       | 赤色点灯       | N / A               |
|     | 充電完了      | 赤色点灯後消灯    | N / A               |





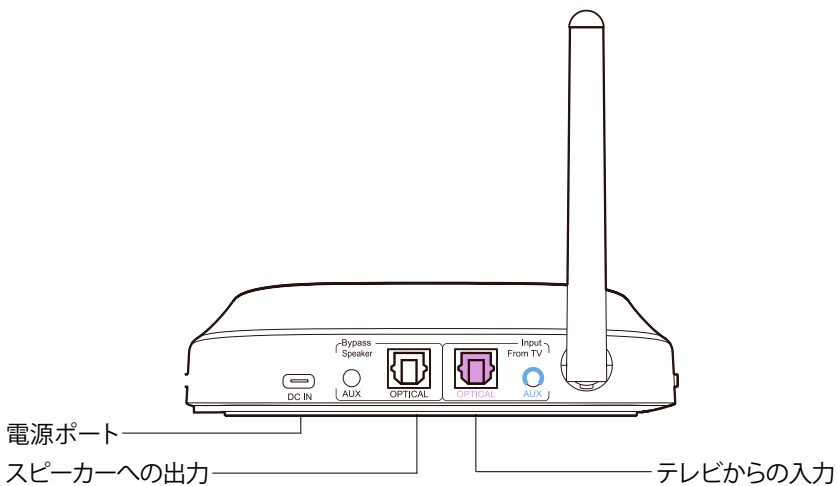
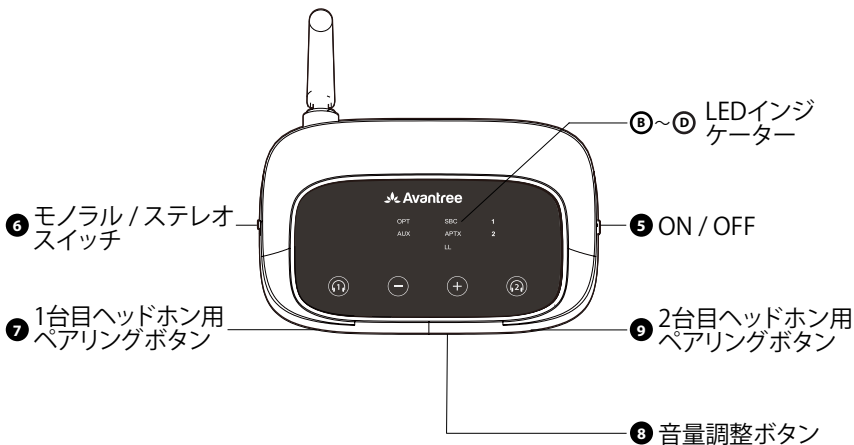

# 製品概要 (送信機)

## 各部名称





## ボタンの操作

| No. | ボタン   | 操作方法                                    |
|-----|---|---|
| 5   | ON  OFF  | スイッチを「ON / OFF」の位置に合わせると、送信機がオン/オフになります |
| 6   | Stereo  Mono<br>SSD(AUX input)   | モノラルモードとステレオモードに切り替わります (AUX入力時のみ有効)    |
| 7   |    | 2秒間長押しすると、ペアリングモードになります                 |
| 8   |   | 1回押しと、音量が調整されます                         |
| 9   |    | 2秒間長押しすると、ペアリングモードになります                 |

## LEDインジケータ

|  <div style="display: flex; justify-content: space-around; align-items: center;"> <div style="text-align: center;"> <b>(B)</b> OPT<br/>AUX         </div> <div style="text-align: center;"> <b>(C)</b> SBC<br/>APTX<br/>LL         </div> <div style="text-align: center;"> <b>(D)</b> 1<br/>2         </div> </div> |        |                |
|---|--------|----------------|
| No.   | インジケータ | ステータス          |
| <b>(B)</b>  | 白色点灯   | 有効な音声信号        |
|   | 白色点滅   | 無効な音声信号        |
| <b>(C)</b>  | 白色点灯   | 現在のコーデックインジケータ |
| <b>(D)</b>  | 白・緑の点滅 | ペアリング中         |
|   | 白色点灯   | ヘッドホン接続済み      |

# 設定

## テレビに接続する

送信機を機能させるには、付属の電源ケーブルで電源に接続する必要があります。送信機を次のいずれかに差し込みます。

- テレビのUSB電源ポート (テレビと連動して電源が自動でON/OFFされるようにすることをお勧めします)

- 近くのコンセント - 5V/500mA-2A規格のUSB充電器 (例: 携帯電話の充電器) (USBアダプターが必要です。無料のものをご希望の場合は、[support@avantree.com](mailto:support@avantree.com)までご連絡ください)

送信機を電源に接続したらON  をONの位置にスライドさせて、送信機をテレビに接続します。このとき、3種類の方法から1つを選ぶことができます。

### オプション1 光デジタル端子 (推奨)

付属の光デジタルオーディオケーブルをテレビの光デジタル端子に差し込み、もう一方の端を送信機の「INPUT FROM TV」の光デジタル端子に差し込みます。

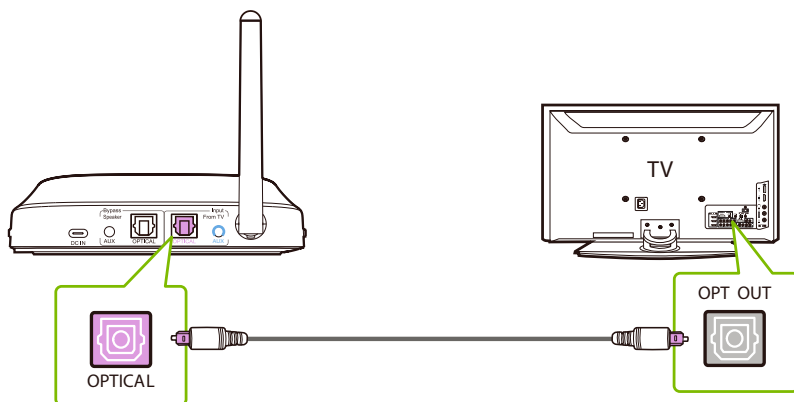

注意:ほとんどのテレビは、1つのデジタル出力にしか対応していません。そのため、テレビのHDMI ARC端子が使用されている場合は、光デジタル端子が無効になります。その場合は、HDMI ARCを外すか、RCA / AUXで送信機を接続してください。

## オプション2 3.5mm AUX端子

付属の3.5mm AUXオーディオケーブルをテレビの3.5mm AUX出力端子に差し込み、もう一方の端を送信機の「INPUT FROM TV」の3.5mm AUX端子に差し込みます。

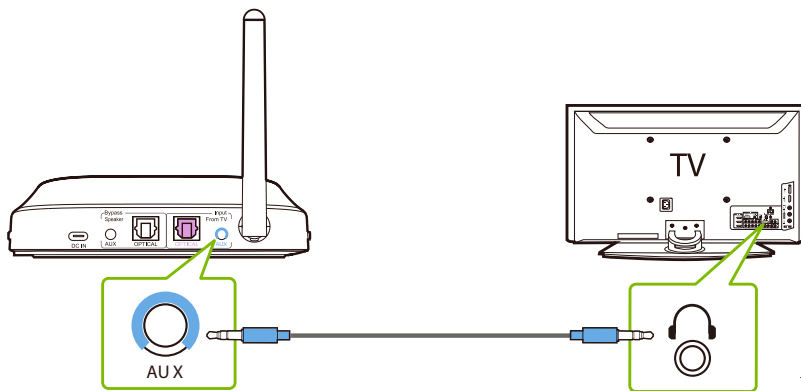

### オプション3 RCA端子

付属のRCAアダプターをAUX3.5mmオーディオケーブルに接続します。赤と白のRCAコネクタをテレビの「AUDIO OUT」端子に差し込み、もう一方の端を送信機の「INPUT FROM TV」の3.5mm AUX3.5mm端子に差し込みます。

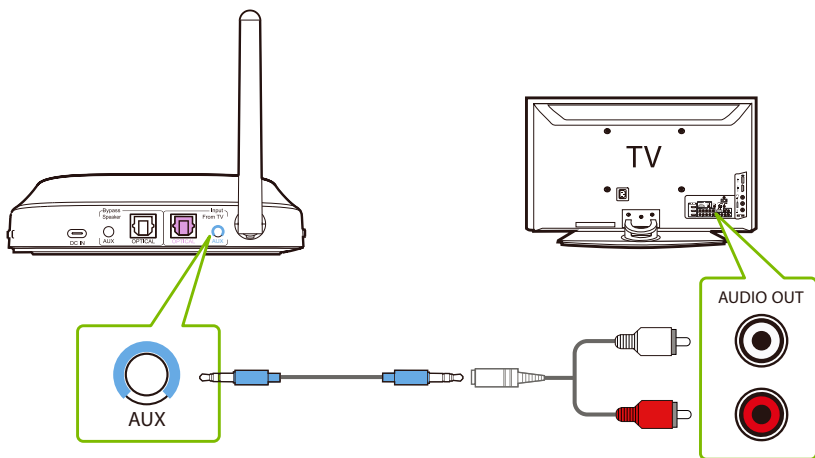

注意: 光デジタル/RCAケーブルが音声入力/コンポーネント入力端子ではなく、テレビの音声出力端子に接続されていることを再確認してください。

## ヘッドホンを送信機に接続する

### ステップ1

送信機の ON スイッチを ON にスライドさせると、「1」LED が白く点滅します。

### ステップ2

ヘッドホンの OFF スイッチを ON にスライドさせると、LED インジケーターが青く点滅し始めます。

### ステップ3

ヘッドホンを送信機に近づけると、3～5秒以内に接続されます。接続されると、ヘッドホンの LED インジケーターが青く点灯し、送信機の「1」インジケーターが白く点灯します。

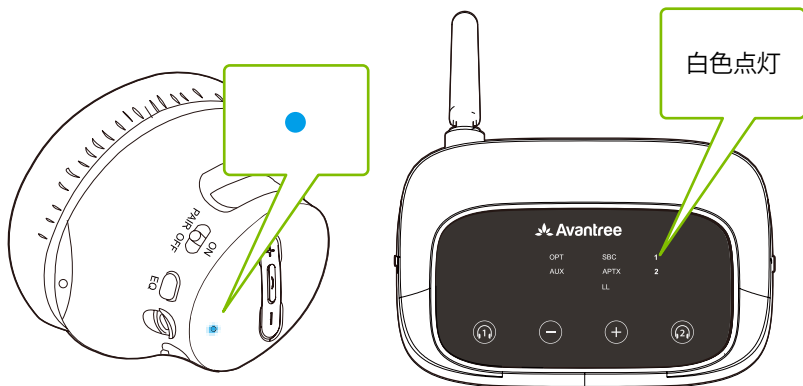

一部のスマートテレビは、その周辺にある Bluetooth デバイスを自動的にスキャンしてペアリングを試みます。テレビから Bluetooth ヘッドホンや送信機の接続を促された場合は、お使いのデバイスが送信機と正しくペアリングできるように、要求を「拒否」してください。

## テレビを設定する(光デジタル接続のみ)

「光デジタル出力」端子でテレビに接続した場合、音声を受信する前にテレビの設定が必要です。

### ステップ 1

テレビのリモコンで「設定」ボタンを押し、設定メニュー内の「音声」タブに移動します(テレビのブランドによって、設定名称が異なる場合があります)。

### ステップ 2

「音声出力」に進み、「光デジタル出力 / デジタル出力」を選択します。多くのテレビでは自動的に行われますので、必要に応じてこの手順をスキップしてください。

### ステップ 3

音声出力形式を「PCM / ステレオ」ONまたは「ドルビー」OFFに設定します。

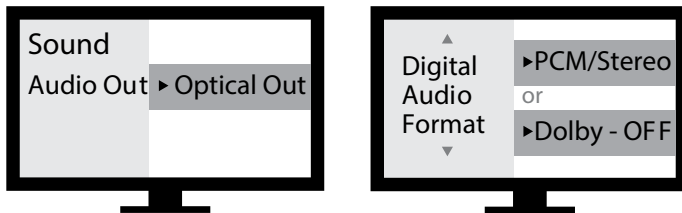

これらの設定が見つからない場合は、以下のテレビのブランドのQRコードをスキャンするか、[avantree.com/5009/tv-audio-settings](http://avantree.com/5009/tv-audio-settings)でより詳しいガイドをご覧ください。



注意1: スマートテレビは、システムアップデート後に自動的に設定がリセットされます。音声出力/入力フォーマットが「PCM」に設定され、「AUTO」や「ドルビー」になっていないことを確認してください。

注意2: NetflixやAmazonプライムの視聴中は、音声設定を「PCM」に変更する前に映画/番組を開始する必要がある場合があります。

## ヘッドホンを充電する

付属のUSB C充電ケーブルと5V / 500mA-2A規格のUSBアダプター（お使いの携帯電話の充電器など）を使ってヘッドホンを充電します。

赤色の点灯は充電中であることを示し、消灯するとヘッドホンのバッテリーが完全に充電されたことを示します。通常、フル充電には3.5時間かかります。

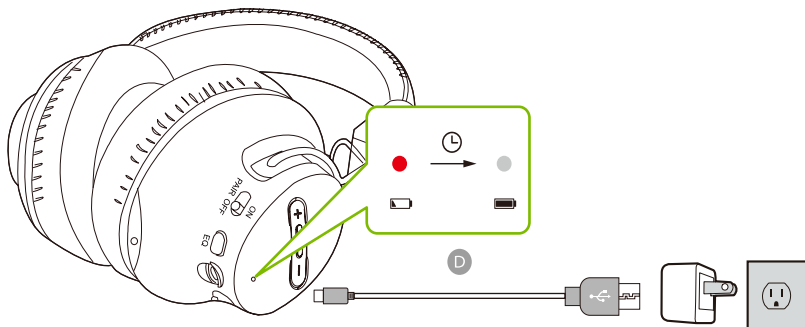

# アドバンスド機能

## サウンドバーで聴く

「HT5009のパススルー機能により、ヘッドホンと外部サウンドバー / ステレオAVRの両方を同時に聴くことができます。

### ステップ1

送信機の「BYPASS / SPEAKER」の音声端子に、追加の光デジタルケーブル、3.5mm AUX、またはRCAオーディオケーブルを差し込みます。

### ステップ2

一方の端を外部のサウンドシステムに接続すれば、準備は完了です。

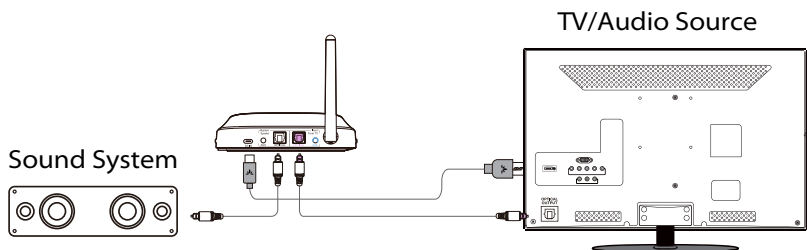

注意: バイパスは同じタイプの入力/出力でのみ機能します。つまり、出力でテレビに接続する場合、出力でスピーカーに接続する必要があります。



## 2台目のヘッドホンを追加する

低レイテンシーを維持したまま、2台目のHT5009ヘッドホン (Auditionヘッドホン) を設定に追加することが可能です。

### ステップ 1

1台目のHT5009ヘッドホンと送信機が接続されていることを確認します。

### ステップ 2

送信機で、LEDインジケーターが白と緑に点滅するまで (2) ボタンを長押しします。

### ステップ 3

2台目のAuditionヘッドホンの電源を入れ、LEDインジケーターが赤と青に点滅するまで OFF  PAIR  ON スイッチをPAIRの位置にスライドしたままにします。

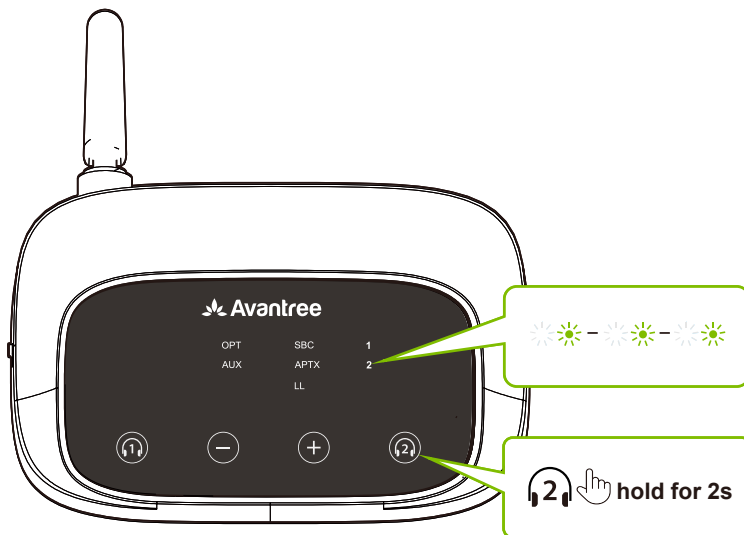

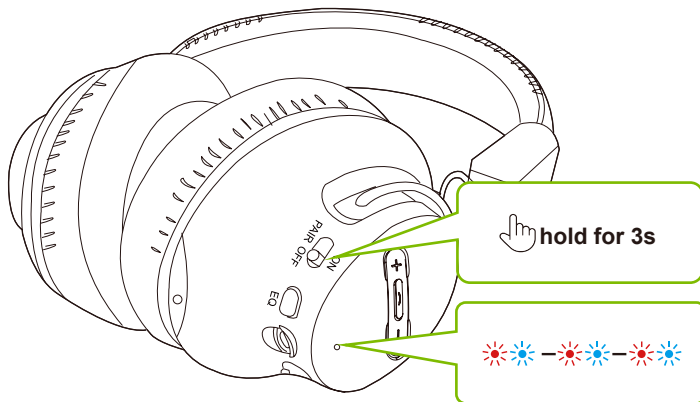

#### ステップ 4

接続すると、ヘッドホンのLEDインジケーターが青く点灯し、トランスミッターの「2」インジケーターが白く点灯します。

Auditionヘッドホンの購入は、以下のQRコードを読み取ってください。



## スマホ・タブレットでヘッドホンを使用する

### ステップ 1

送信機の電源をOFFにするか、コンセントを抜きます。

### ステップ 2

ヘッドホンの電源を入れ、LEDインジケーターが赤と青に点滅するまで

OFF  PAIRスイッチをPAIRの位置にスライドしたままにします。

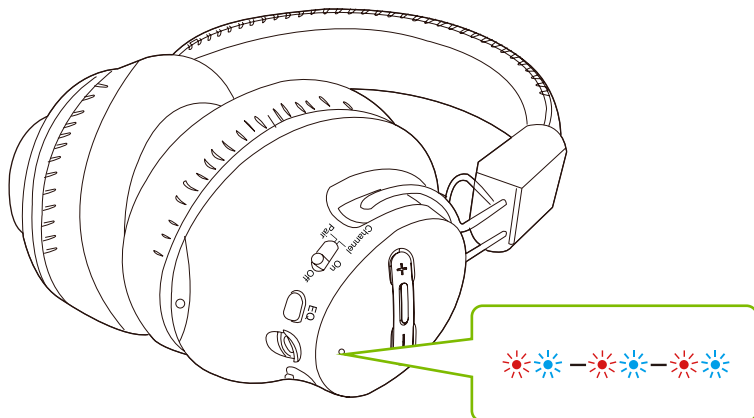

### ステップ 3

音声ソースのBluetoothをONにして、Bluetoothメニューから「Avantree AS9S」を選択します。

注意:ヘッドホンは送信機と工場出荷時にロックされているため、自動的にスマホ/タブレットに再接続されることはありません。次回以降の使用は OFF  PAIRスイッチを一度PAIRの位置にスライドさせるか、スマホ/タブレットのBluetoothメニューから「Avantree AS9S」を選択します。

## 製品仕様

### 送信機

|                  |   |
|------------------|---|
| Bluetoothのバージョン  | v5.0                                    |
| 周波数特性            | 20Hz - 20KHz                            |
| 動作範囲             | 最大164ft / 50m                           |
| Bluetoothのプロファイル | A2DP v1.3.1, AVRCP1.6                   |
| 対応音声コーデック        | aptX-Low Latency, FastStream, aptX, SBC |

### ヘッドホン

|                  |   |
|------------------|---|
| Bluetoothのバージョン  | v5.0                                      |
| 周波数特性            | 20Hz-20KHz                                |
| Bluetoothのプロファイル | A2DP v1.2, AVRCP v1.4, HSP v1.2, HFP v1.6 |
| 対応音声コーデック        | FastStream, SBC                           |
| バッテリー駆動時間        | 最大40時間                                    |
| インピーダンス          | 32Ω                                       |
| 正味重量             | 200g                                      |

## よくあるご質問 (FAQ)

セットアップ時によくある質問を以下にご紹介します。

サムスン / LGのテレビを持っています。ヘッドホンが送信機との再接続に失敗するのはなぜですか？

サムスン / LGのスマートテレビは、Bluetoothデバイスを見つけるとペアリングする傾向があり、Avantreeヘッドホンが送信機に再接続するのをブロックしてしまいます。これを解決するには、以下の手順を試してみてください。

- デバイスを拒否する - テレビにポップアップが表示され、デバイスの接続を許可または拒否/ブロックするよう求められた場合、デバイスの接続を拒否/ブロックする必要があります。

- デバイスを削除する - デバイスがすでにテレビとペアリングされている場合、テレビの設定でデバイスを削除する必要があります：設定 > 一般 > 外部デバイスマネージャー > デバイス接続マネージャー > デバイスリスト > 編集 > すべてのAvantreeデバイスを選択 > 削除

テレビのブランドやモデルによって、ルーティングが異なる場合がありますので、ご注意ください。

- テレビの電源を切る - テレビの電源をOFFにするか、コンセントを抜きます (リモコンはテレビの電源を切るのではなく、スタンバイモードにし、デバイスとの接続を可能にします)。

テレビのスピーカーとワイヤレスヘッドホンから同時に音を出せますか？

これは、お使いのテレビが2台のデバイスに同時に音声を出力する機能に対応しているかどうかで、完全に異なります。お使いのテレビが対応可能かどうか、いくつかの方法を試してみてください。詳しくは、[avantree.com/HT5009/sound](https://www.avantree.com/HT5009/sound)を参照してください。

Netflix/Amazonプライムの視聴中に音が出ないのはなぜですか？

このような質問への回答やFAQの全一覧については、[avantree.com/support/HT5009](https://www.avantree.com/support/HT5009)をご覧ください。当社に直接お問い合わせいただくと、さらに詳しい情報を得ることができます。

## Contact Us



**Support Tickets** [avantree.com/submit-a-ticket](https://avantree.com/submit-a-ticket)

---



**Support Email** [support@avantree.com](mailto:support@avantree.com)

---



### Support Numbers

|    |                   |               |         |
|----|-------------------|---------------|---------|
| US | +1 800 232 2078   | 9am-6pm PST   | Mon-Fri |
| CA | +1 800 232 2078   | 9am-6pm PST   | Mon-Fri |
| UK | +44 208 068 2023  | 9am-6pm GMT   | Mon-Sat |
| DE | +49 322 2109 7297 | 11am-9pm CET  | Mon-Sat |
| FR | +33 17 634 0312   | 11am-9pm CET  | Mon-Sat |
| IT | +39 069 4803 330  | 9am-6pm CET   | Mon-Sat |
| ES | +34 93 1786 261   | 9am-6pm CET   | Mon-Sat |
| AU | +61 2 8310 9897   | 11am-7pm AEST | Mon-Fri |

---



**FAQ** [avantree.com/support/HT5009](https://avantree.com/support/HT5009)

---



**Video Guide** [avantree.com/HT5009/video](https://avantree.com/HT5009/video)

---



**Product Registration** See QR code on the product tag.

Manufacturer:  
Avantronics Limited  
Luohu District, Shenzhen 518000 China  
+ 86 755 8228 5022 support@avantree.com

US Importer:  
Avantree Corporation  
San Jose, California 95119 USA  
+1 800 232 2078 support@avantree.com

UK Importer:  
Avantree Limited  
Watford, WD180 0HQ UK  
+44 20 8068 2023 support@avantree.com



Servicer in Europe:  
Gizmex GmbH,  
Sternstr. 67, 40479 Dusseldorf, Germany  
+49 322 2109 7297 support@avantree.com



Model No.: BTHT-5009  
Dispose of the packaging and this product in accordance with the latest provisions.  
Z-PKQG-5009-BLK-V13