

# Harmony

## User Manual



Model No.: WSSP-5308

**EN**

## Video Guide

Prefer to watch a video tutorial? Scan the QR code below or visit [avantree.com/harmony/video](https://avantree.com/harmony/video) for a step-by-step guide.

**DE**

## Video-Video-Anleitung

Möchten Sie lieber ein Video-Tutorial ansehen? Scannen Sie den QR-Code unten oder besuchen Sie [avantree.com/harmony/video](https://avantree.com/harmony/video) für eine Schritt-für-Schritt-Anleitung.

**FR**

## Guide Vidéo

Vous préférez un didacticiel vidéo? Scannez le code QR ci-dessous ou visitez [avantree.com/harmony/video](https://avantree.com/harmony/video) pour un guide pas à pas.

**IT**

## Videoguida

Preferisci guardare un video tutorial? Scansiona il codice QR qui sotto o visita [avantree.com/harmony/video](https://avantree.com/harmony/video) per una guida dettagliata.

**ES**

## Videoguía

Prefieres ver un video tutorial? Escanee el código QR a continuación o visite [avantree.com/harmony/video](https://avantree.com/harmony/video) para obtener una guía detallada.



**EN**

## Book an Appointment

You can also book a 1-on-1 setup appointment with one of our support agents at [avantree.com/book-a-call](https://avantree.com/book-a-call)

**DE**

## Buchen Sie einen Termin

Vereinbaren Sie einen persönlichen Einrichtungstermin mit einem Support-Mitarbeiter unter [avantree.com/book-a-call](https://avantree.com/book-a-call) und wählen Sie Ihre passende Zeit.

**FR**

## Prenez Rendez-Vous

Vous pouvez également réserver un rendez-vous d'installation individuel avec l'un de nos agents de support via [avantree.com/book-a-call](https://avantree.com/book-a-call)

**IT**

## Prendi un Appuntamento

Puoi anche prenotare un appuntamento con uno dei nostri agenti del supporto tecnico su: [avantree.com/book-a-call](https://avantree.com/book-a-call)

**ES**

## Haga una Cita

También puede reservar una cita con uno de nuestros agentes de soporte técnico en: [avantree.com/book-a-call](https://avantree.com/book-a-call)



# Table des Matières

<b>Contenu de la Boîte</b> .....	33
<b>Présentation du Produit ( Haut-Parleur)</b> .....	34
Aperçu du Produit .....	34
Fonctions des Boutons.....	35
Indicateurs LED .....	35
<b>Présentation Du Produit (Émetteur)</b> .....	36
Aperçu du Produit .....	36
Fonctions des Boutons.....	37
Indicateurs LED .....	37
<b>Configuration</b> .....	38
Connexion de l'émetteur à Votre Source Audio.....	38
Connexion des Haut-Parleurs à l'émetteur.....	40
Configuration de Votre Source Audio/TV.....	40
<b>Fonctionnalités Avancées</b> .....	42
Écouter Avec Une Barre de Son.....	42
Ajout de Haut-Parleurs.....	43
Utiliser le Haut-Parleur Indépendamment d'un Téléphone .....	44
<b>Chargement des Haut-Parleurs</b> .....	44
<b>FAQ</b> .....	45
<b>Spécifications</b> .....	46
<b>Nous Contacter</b> .....	77

## Contenu de la Boîte

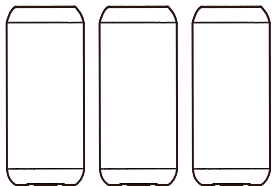

Haut-parleurs X 3



Transmetteur

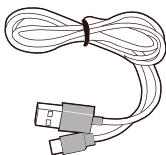

Câble d'alimentation  
pour l'émetteur (1.5M)

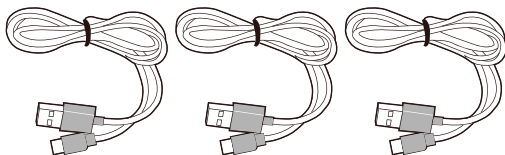

Câbles de charge pour  
haut-parleurs X 3 (1M)

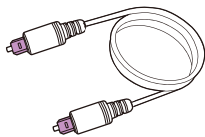

Câble audio  
optique

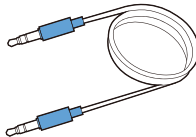

Câble audio AUX  
3.5mm

Pour voir et acheter les accessoires Harmony, veuillez visiter le site suivant [avantree.com/harmony/accessories](https://avantree.com/harmony/accessories).



# Présentation du Produit ( Haut-Parleur)

## Aperçu du Produit

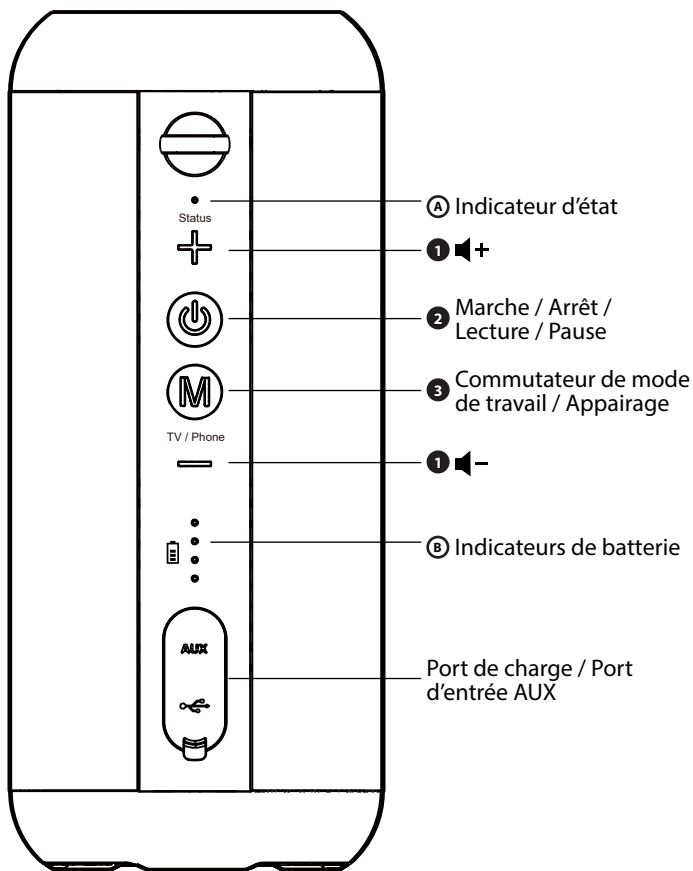



FR



## Fonctions des Boutons

No.	Bouton	Fonction
1	+/-	Cliquez ou maintenez pour régler le volume
2		Appuyez et maintenez pour activer / désactiver le haut-parleur
		Cliquez pour lire / mettre en pause la musique (mode Bluetooth)
3		Cliquez pour basculer entre le mode TV et le mode Bluetooth (téléphone), vous entendrez "Mode TV / Mode Bluetooth".
		Appuyez sur la touche et maintenez-la enfoncée pendant 7 secondes pour entrer manuellement dans le mode d'appairage, vous entendrez "appairage".

## Indicateurs LED

No.	Indicateur	statut
A	Bleu clignotant (une fois par 2 secondes)	Sous tension / déconnecté
	Bleu solide	Connecté
	Clignotement bleu rapide (deux fois par seconde)	Mode d'appairage
B		25% batterie
		50% batterie
		75% batterie
		100% batterie
	L'indicateur de batterie clignote	Chargement

# Présentation Du Produit (Émetteur)



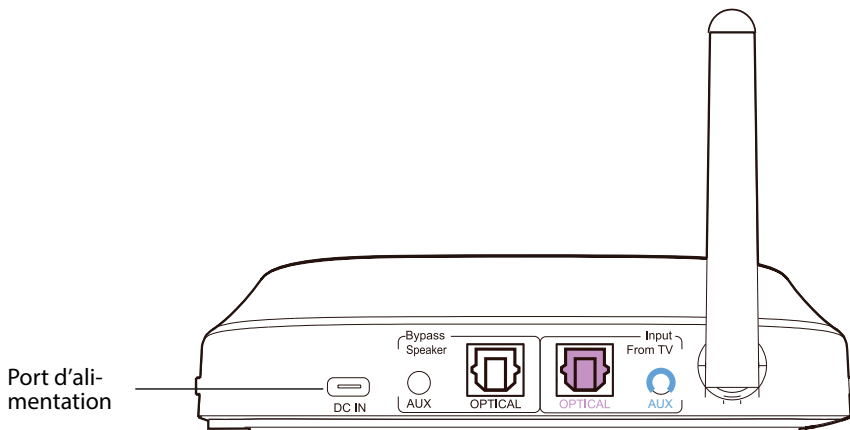
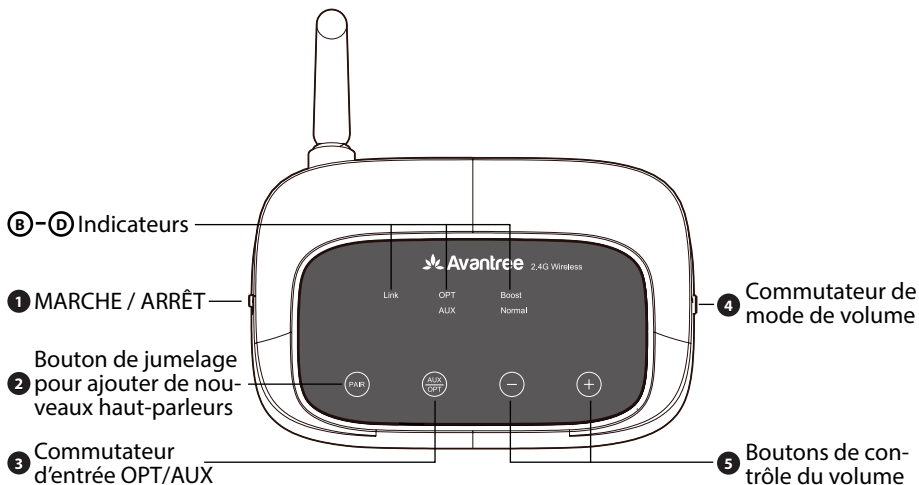

## Aperçu du Produit

FR





## Fonctions des Boutons

No.	Bouton	Fonction
1	ON  OFF	Interrupteur pour mettre l'émetteur on / off
2		Appuyez sur la touche pendant 2 secondes pour ajouter des enceintes Harmony-Extra.
3		Appuyer une fois pour passer de l'entrée audio AUX à l'entrée audio OPT.
4	Volume Setting Normal  Boost	Passage d'un mode de volume normal à un mode de volume amplifié
5		Appuyer une fois pour ajuster le volume

## Indicateurs LED

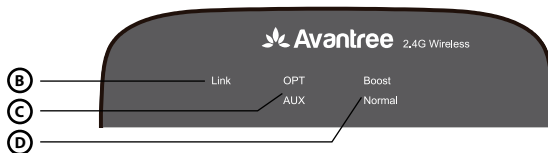

No.	Indicateur	Statut
B	Blanc solide	Power on
	Clignotant blanc	Mode appairage
C	Blanc solide	Émetteur commuté sur l'entrée OPT / AUX
D	Blanc solide	Volume commuté en mode boost / normal

# Configuration

## Connexion de l'émetteur à Votre Source Audio

Pour fonctionner, l'émetteur doit être connecté à un port d'alimentation USB via les câbles d'alimentation fournis.

Une fois l'émetteur connecté à une source d'alimentation, il faut le connecter aux ports de sortie audio de votre source audio. Pour ce faire, vous avez le choix entre trois options :

### OPTION 1 Port optique (recommandé)

Branchez le câble audio optique fourni dans le port optique OUT ou "OPT / OUT" de la source audio, puis branchez l'autre extrémité dans le port optique de l'émetteur dans la section "ENTRÉE DU TÉLÉVISEUR".

Sur votre émetteur, assurez-vous que l'indicateur d'entrée OPT s'allume. Si ce n'est pas le cas, appuyez sur le bouton  une fois pour basculer vers l'entrée OPT.

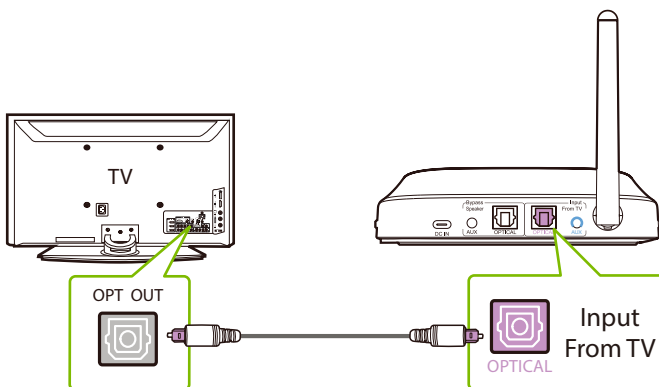

*NOTE: Most TVs support audio output through only one digital output port at a time, so if your TV's HDMI ARC port is in use, the optical port may be disabled. You can either unplug the HDMI ARC cable, or try connecting the transmitter via RCA / AUX.*

FR

### OPTION 2 Port AUX 3,5 mm

Brancher le câble audio AUX 3,5 mm fourni dans le port de sortie AUX 3,5 mm de la source audio, puis brancher l'autre extrémité dans le port d'entrée AUX 3,5 mm de l'émetteur dans la section "INPUT FROM TV".

Sur votre transmetteur, assurez-vous que le témoin d'entrée AUX s'allume. Si ce n'est pas le cas, appuyez sur une fois le bouton  une fois pour passer à l'entrée AUX.

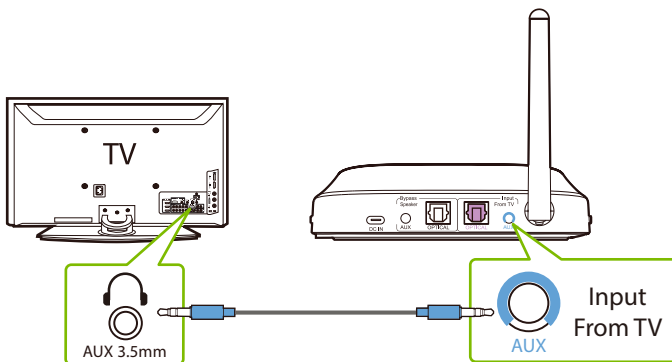

### OPTION 3 Port RCA

Si votre source audio n'a qu'une sortie RCA rouge et blanche, vous pouvez acheter un connecteur audio RCA et l'utiliser avec le câble AUX 3,5 mm. (Voir à "Option 2- Port AUX 3,5mm")

## Connexion des Haut-Parleurs à l'émetteur

Maintenant que votre émetteur est installé, il ne vous reste plus qu'à connecter les enceintes.

### ÉTAPE 1

Mettez l'émetteur sous tension en faisant glisser l'interrupteur ON / OFF en position ON.

Mettez les haut-parleurs sous tension en maintenant la touche  pendant 3 secondes.

### ÉTAPE 2

Les haut-parleurs se connectent automatiquement. Une fois connectés, l'indicateur d'état des haut-parleurs devient bleu fixe.

## Configuration de Votre Source Audio/TV

(UNIQUEMENT POUR LES CONNEXIONS OPTIQUES)

Si vous vous êtes connecté à votre téléviseur via le port optique OUT, OPT / OUT, vous devrez configurer les paramètres de votre téléviseur avant de recevoir le son.

### ÉTAPE 1

À l'aide de la télécommande de votre téléviseur, appuyez sur la touche SETTINGS et accédez à l'onglet AUDIO dans le menu des paramètres. (Veuillez noter qu'il peut y avoir des différences dans les noms des paramètres en fonction de la marque de votre téléviseur).

### ÉTAPE 2

Passez à la SORTIE AUDIO et sélectionnez " SORTIE OPTIQUE / SORTIE NUMÉRIQUE ". De nombreux téléviseurs le font automatiquement ; sautez cette étape si nécessaire.

### ÉTAPE 3

Réglez le format de sortie audio sur "PCM / STEREO" ON ou "DOLBY" OFF.



Si vous avez des difficultés à trouver ces paramètres, vous pouvez scanner le code QR correspondant à la marque de votre téléviseur OU visiter le site [avantree.com/harmony/tv-audio-settings](http://avantree.com/harmony/tv-audio-settings) pour obtenir un guide plus détaillé.



LG



SONY



SAMSUNG



NETFLIX/  
AMAZON PRIME

**REMARQUE 1 :** Les téléviseurs intelligents réinitialisent automatiquement leurs paramètres après les mises à jour du système. Si vous n'obtenez pas de son, assurez-vous que votre format d'entrée/sortie audio est réglé sur "PCM" et NON sur "AUTO" ou "Dolby".

**REMARQUE 2 :** Lorsque vous utilisez Netflix ou Amazon Prime, il se peut que vous deviez démarrer le film ou l'émission avant de modifier les paramètres audio sur "PCM".

## Fonctionnalités Avancées

### Écouter Avec Une Barre de Son

La fonction pass-through vous permet d'écouter simultanément les enceintes et une barre de son externe / un AVR stéréo.

#### ÉTAPE 1

Installez l'émetteur et connectez-le à votre téléviseur.

#### ÉTAPE 2

Branchez un câble audio optique, AUX de 3,5 mm ou RCA supplémentaire dans le port audio correspondant de la section "BYPASS / SPEAKER" de l'émetteur.

#### ÉTAPE 3

Branchez l'autre extrémité du câble dans votre système audio externe, et le tour est joué !

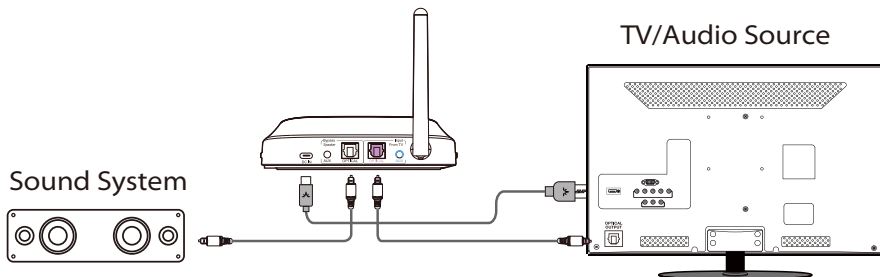

**REMARQUE :** Bypass ne fonctionne qu'avec le même type d'entrée/sortie, c'est-à-dire que si vous vous connectez à votre téléviseur via OPT, vous devrez également vous connecter à votre haut-parleur via OPT.



## Ajout de Haut-Parleurs

Vous pouvez ajouter jusqu'à 100 haut-parleurs Harmony à votre installation tout en maintenant une faible latence. Veuillez noter que SEULS les haut-parleurs Harmony Avantree sont compatibles en raison des connexions de protocole privé.

### ÉTAPE 1

Sur votre émetteur, appuyez et maintenez enfoncé le bouton  pendant 2 secondes, l'indicateur LED "Link" commence à clignoter en blanc.

### ÉTAPE 2

Allumez votre haut-parleur Harmony-Extra, vous entendrez "Welcome to Avantree, TV mode", si ce n'est pas le cas, appuyez une fois sur le bouton  pour passer en mode TV. Appuyez ensuite sur la touche et maintenez-la enfoncée  pendant 7 secondes jusqu'à ce que vous entendiez "pairing" et que l'indicateur de connexion clignote rapidement en bleu.

### ÉTAPE 3

Gardez-les à proximité et attendez 2 secondes. Une fois la connexion établie, l'indicateur d'état de l'enceinte devient bleu fixe et l'indicateur "Link" de l'émetteur devient blanc fixe.

Pour acheter les haut-parleurs Avantree Harmony-Extra, scannez le code QR ci-dessous.



## Utiliser le Haut-Parleur Indépendamment d'un Téléphone

### ÉTAPE 1

FR Sur votre haut-parleur, cliquez sur le bouton **(M)** pour passer en mode Bluetooth, vous entendrez "Bluetooth mode".

Pour la première fois, l'appareil entrera automatiquement en mode d'appairage et l'indicateur de connexion clignotera rapidement en bleu. Si ce n'est pas le cas, appuyez sur le bouton et maintenez-le enfoncé **(M)** pendant 7 secondes pour entrer manuellement en mode d'appairage.

### ÉTAPE 2

Activez le Bluetooth de votre téléphone et sélectionnez "Avantree Harmony" dans le menu Bluetooth.

## Chargement des Haut-Parleurs

Chargez les haut-parleurs à l'aide du câble de charge USB C 2A fourni et de l'adaptateur USB 5V/2A.

Un indicateur de batterie clignotant indique que la charge est en cours ; une fois que les 4 indicateurs de batterie deviennent blancs fixes, vos haut-parleurs sont à pleine charge. Il faut environ 3,5 heures pour que les haut-parleurs se rechargent complètement.



## FAQ

Vous trouverez ci-dessous quelques-unes des questions les plus fréquemment posées lors de l'installation.

### **Pourquoi y a-t-il des interférences avec le routeur Wi-Fi ?**

Il est préférable de garder votre émetteur à au moins 3 pieds / 1 m des routeurs Wi-Fi afin d'éviter les interférences.

### **Can I have audio through my TV's speakers and wireless speakers at the same time?**

**Pourquoi mes enceintes ne se connectent-elles pas à l'émetteur ?**

**Pourquoi n'ai-je pas de son lorsque je regarde Netflix / Amazon Prime ?**

.....

Pour obtenir des réponses à des questions comme celles-ci et pour une liste complète de FAQ, vous pouvez visiter le site [avantree.com/support/harmony](https://avantree.com/support/harmony), ou vous pouvez nous contacter directement pour obtenir de l'aide supplémentaire.

# Spécifications

## Émetteurs et Haut-Parleurs

Fréquence porteuse	2.4GHz
Réponse en fréquence	20Hz - 20KHz
Réponse en fréquence	Up to 100ft / 30m
Port d'alimentation	Type C

## Haut-Parleurs

Technologie sans fil	2.4G RF & BT5.1
Profils pris en charge par BT	A2DP, AVRCP, HSP, HFP
Durée de vie de la batterie	9H d'autonomie de lecture (à 60% du volume)
Temps de charge complète	3.5H
Batterie	Batterie 18650 3000mAh intégrée
Puissance de sortie	15W, THD $\leq$ 1%
Taille de l'enceinte	210*90*90mm
Poids net	940g

## Contact Us



**Support Tickets** [avantree.com/submit-a-ticket](https://avantree.com/submit-a-ticket)

---



**Support Email** [support@avantree.com](mailto:support@avantree.com)

---



### Support Numbers

<b>US</b>	+1 800 232 2078	9am-6pm PST	Mon-Fri
<b>CA</b>	+1 800 232 2078	9am-6pm PST	Mon-Fri
<b>UK</b>	+44 208 068 2023	9am-6pm GMT	Mon-Sat
<b>DE</b>	+49 322 2109 7297	11am-9pm CET	Mon-Sat
<b>FR</b>	+33 17 634 0312	11am-9pm CET	Mon-Sat
<b>IT</b>	+39 069 4803 330	9am-6pm CET	Mon-Sat
<b>ES</b>	+34 93 1786 261	9am-6pm CET	Mon-Sat
<b>AU</b>	+61 2 8310 9897	11am-7pm AEST	Mon-Fri

---



**FAQ** [avantree.com/support/harmony](https://avantree.com/support/harmony)

---



**Video Guide** [avantree.com/harmony/video](https://avantree.com/harmony/video)

Manufacturer:  
Avantronics Limited  
Luohu District, Shenzhen 518000 China  
+ 86 755 8228 5022 support@avantree.com

US Importer:  
Avantree Corporation  
San Jose, California 95119 USA  
+1 800 232 2078 support@avantree.com

UK Importer:  
Avantree Limited  
Watford, WD180 0HQ UK  
+44 20 8068 2023 support@avantree.com



Service in Europe:  
Gizmex GmbH,  
Sternstr. 67, 40479 Dusseldorf, Germany  
+49 322 2109 7297 support@avantree.com



Model No.: WSSP-5308  
Dispose of the packaging and this product in accordance with the latest provisions.  
Z-PKQG-5308-V0