

Harmony

User Manual



Model No.: WSSP-5308

EN

Video Guide

Prefer to watch a video tutorial? Scan the QR code below or visit avantree.com/harmony/video for a step-by-step guide.

DE

Video-Video-Anleitung

Möchten Sie lieber ein Video-Tutorial ansehen? Scannen Sie den QR-Code unten oder besuchen Sie avantree.com/harmony/video für eine Schritt-für-Schritt-Anleitung.

FR

Guide Vidéo

Vous préférez un didacticiel vidéo? Scannez le code QR ci-dessous ou visitez avantree.com/harmony/video pour un guide pas à pas.

IT

Videoguida

Preferisci guardare un video tutorial? Scansiona il codice QR qui sotto o visita avantree.com/harmony/video per una guida dettagliata.

ES

Videoguía

Prefieres ver un video tutorial? Escanee el código QR a continuación o visite avantree.com/harmony/video para obtener una guía detallada.



EN

Book an Appointment

You can also book a 1-on-1 setup appointment with one of our support agents at avantree.com/book-a-call

DE

Buchen Sie einen Termin

Vereinbaren Sie einen persönlichen Einrichtungstermin mit einem Support-Mitarbeiter unter avantree.com/book-a-call und wählen Sie Ihre passende Zeit.

FR

Prenez Rendez-Vous

Vous pouvez également réserver un rendez-vous d'installation individuel avec l'un de nos agents de support via avantree.com/book-a-call

IT

Prendi un Appuntamento

Puoi anche prenotare un appuntamento con uno dei nostri agenti del supporto tecnico su: avantree.com/book-a-call

ES

Haga una Cita

También puede reservar una cita con uno de nuestros agentes de soporte técnico en: avantree.com/book-a-call



Table of Contents

Lieferumfang	18
Produkteinführung (Lautsprecher)	19
Produktübersicht	19
Tastenfunktionen	20
LED-Indikatoren.....	20
Produkteinführung (Transmitter)	21
Produktübersicht	21
Tastenfunktionen	22
LED-Indikatoren.....	22
Einrichtung	23
Verbinden des Transmitters mit der Audioquelle	23
Verbinden Sie die Lautsprecher mit dem Sender.....	25
Konfiguration der Tonquelle/des Fernsehers	25
Erweiterte Funktionen	27
Hören mit einer Soundbar	27
Hinzufügen weiterer Lautsprecher	28
Verwendung des Lautsprechers mit einem Telefon	29
Die Lautsprecher Aufladen	29
Häufig Gestellte Fragen (FAQ)	30
Technische Daten	31
Kontaktieren Sie uns	77

Lieferumfang

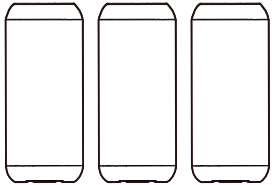

3x Lautsprecher



Transmitter

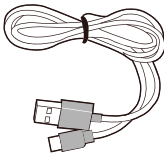

Netzkabel für
Sender(1,5M)

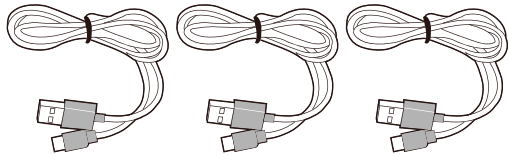

Ladekabel für Laut-
sprecher x 3(1M)

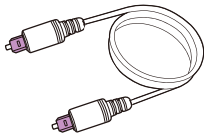

Optisches
Audiokabel

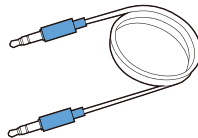

AUX 3,5mm Audio-
kabel

Um sich Harmony-Zubehör anzusehen und zu kaufen, besuchen Sie bitte avantree.com/harmony/accessories.



Produkteinführung (Lautsprecher)

Produktübersicht

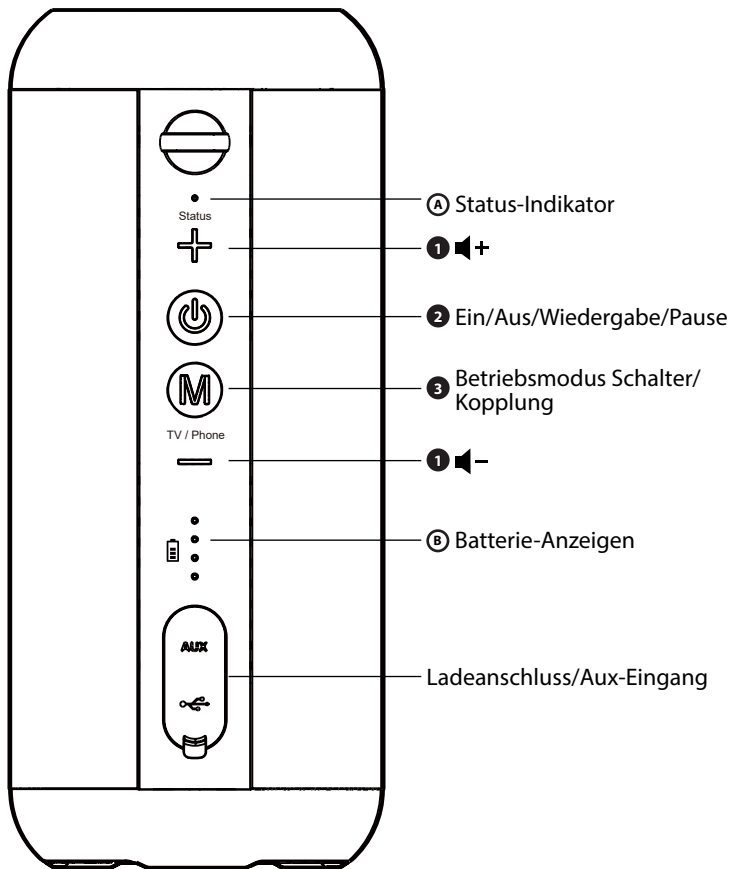



DE



Tastenfunktionen

Nr.	Taste	Funktion
1	+/-	Zum Einstellen der Lautstärke klicken oder halten
2		Halten Sie die Taste gedrückt, um den Lautsprecher ein-/auszuschalten. Klicken Sie zum Abspielen/Pausieren von Musik (Bluetooth-Modus)
3		Klicken Sie auf, um zwischen dem TV-Modus und dem Bluetooth(Telefon)-Modus zu wechseln, Sie hören "TV mode / Bluetooth mode". Halten Sie die Taste 7 Sekunden lang gedrückt, um manuell in den Kopplungsmodus zu gelangen; Sie hören "pairing".

LED-Indikatoren

Nr.	Anzeige	Status
A	Blinkt blau (einmal alle 2 Sekunden)	Eingeschaltet / nicht angeschlossen
	Konstant Blau	Verbunden
	Blinkt schnell blau (zweimal pro Sekunde)	Kopplungsmodus
B		25% Batterie
		50% Batterie
		75% Batterie
		100% Batterie
	Batterieanzeige blinkt	Laden



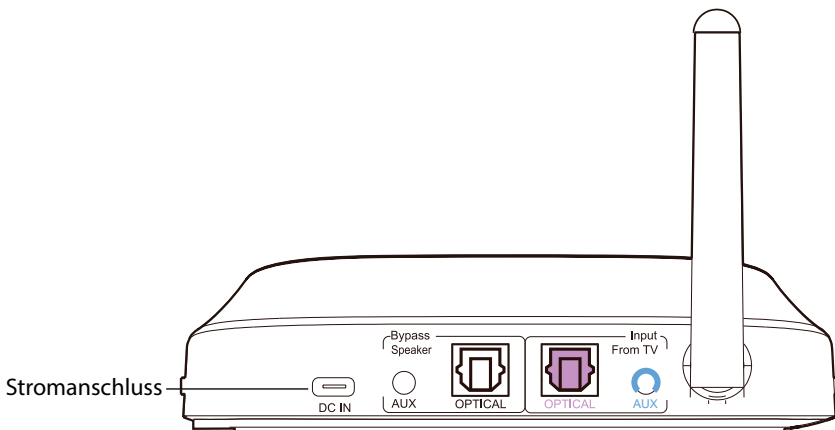
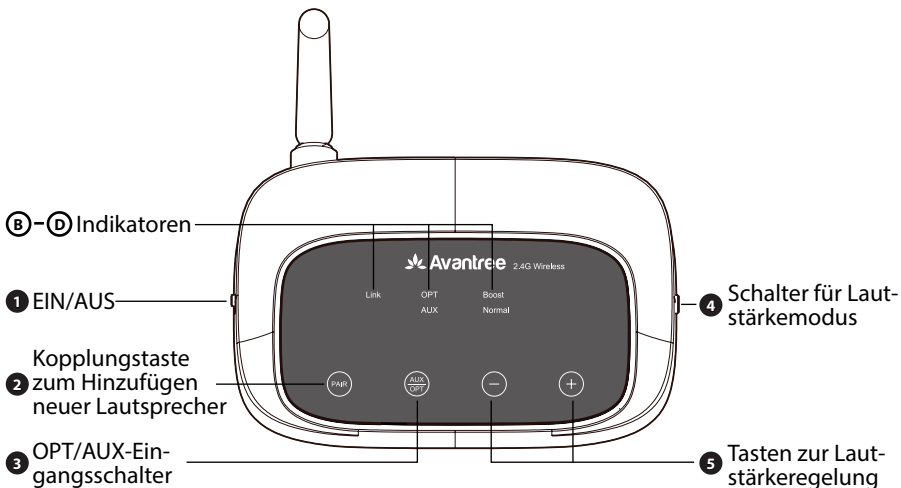

Produkteinführung (Transmitter)

Produktübersicht

DE



Tastenfunktionen

Nr.	Taste	Funktion
1	ON  OFF	Schalter zum Ein- / Ausschalten des Trasmitters
2		Halten Sie die Taste 2 Sekunden lang gedrückt, um zusätzliche Harmony-Extra-Lautsprecher hinzuzufügen.
3		Einmal drücken, um zwischen AUX / OPT-Audioeingang zu wechseln
4	Volume Setting Normal  Boost	Wechseln zwischen normaler und erhöhter Lautstärke
5		Zum Einstellen der Lautstärke einmal drücken

LED-Indikatoren

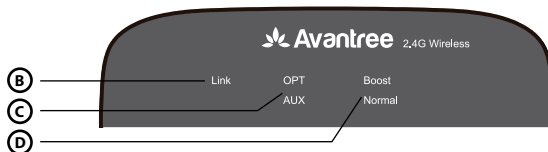

Nr.	Anzeige	Status
B	Dauerhaft weiß	Einschalten
	Blinkendes Weiß	Kopplungsmodus
C	Dauerhaft weiß	Transmitter auf OPT / AUX-Eingang geschaltet
D	Dauerhaft weiß	Lautstärke umgeschaltet auf Verstärkung / Normalmodus

Einrichtung

Verbinden des Transmitters mit der Audioquelle

Der Transmitter muss über das mitgelieferte Stromkabel an einen USB-Stromanschluss angeschlossen werden, damit er funktioniert.

Nachdem der Sender an eine Stromquelle angeschlossen ist, müssen Sie ihn mit den Audioausgängen Ihrer Audioquelle verbinden. Sie können dafür eine von 3 Optionen wählen:

OPTION 1 Optischer Anschluss (empfohlen)

Schließen Sie das mitgelieferte optische Audiokabel an den optischen OUT- oder "OPT / OUT"-Anschluss Ihrer Audioquelle an und dann das andere Ende an den optischen Eingang des Senders im Bereich "INPUT FROM TV". Vergewissern Sie sich, dass die OPT-Eingangsanzeige an Ihrem Transmitter leuchtet. Wenn nicht, drücken Sie die Taste  einmal, um zum OPT-Eingang zu wechseln.

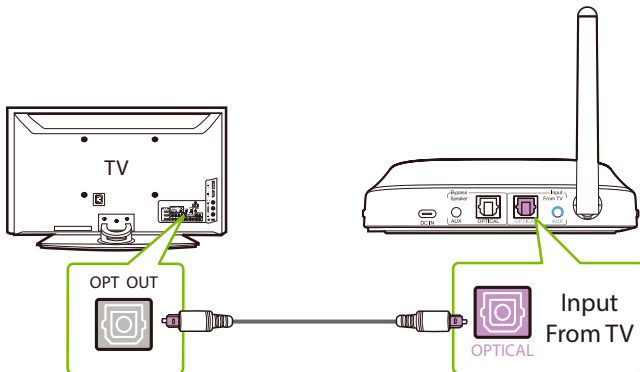

HINWEIS: Die meisten Fernsehgeräte unterstützen nur eine Art von digitalem Ausgang gleichzeitig. Wenn Ihr Fernseher den HDMI ARC-Anschluss nutzt, könnte der optische Anschluss deaktiviert sein. Sie können entweder das HDMI ARC-Kabel entfernen oder versuchen, den Sender über RCA / AUX anzuschließen.

OPTION 2 AUX-Anschluss 3,5 mm

Schließen Sie das mitgelieferte 3,5-mm-Audiokabel an den 3,5-mm-Ausgang Ihrer Audioquelle an und stecken Sie das andere Ende in den 3,5-mm-Eingang des Senders im Bereich "INPUT FROM TV".

Überprüfen Sie am Transmitter, ob die Anzeige für den AUX-Eingang leuchtet. Wenn nicht, drücken Sie einmal die Taste , um zum AUX-Eingang zu wechseln.

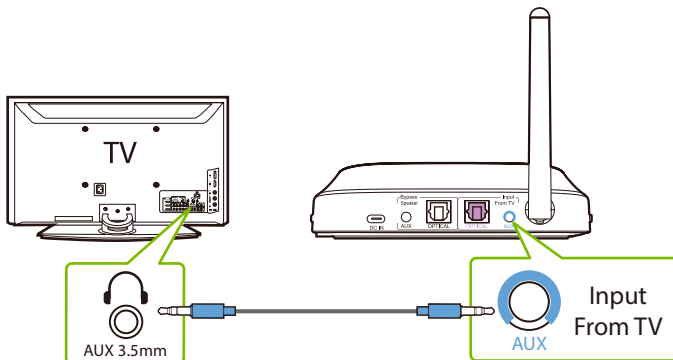

OPTION 3 RCA-Anschluss

Wenn Ihr Audioausgang nur rote und weiße Cinch-Stecker hat, können Sie einen Cinch-Audiostecker kaufen und ihn zusammen mit dem 3,5-mm-AUX-Kabel verwenden. (Siehe "Option 2 - AUX 3,5 mm-Anschluss").

Verbinden Sie die Lautsprecher mit dem Sender

Nachdem Ihr Transmitter nun eingerichtet ist, müssen Sie nur noch die Lautsprecher anschließen.

SCHRITT 1

Schalten Sie den Sender ein, indem Sie den ON/OFF-Schalter in die ON-Position schieben.

Schalten Sie die Lautsprecher ein, indem Sie die Taste  3 Sekunden lang gedrückt halten.

SCHRITT 2

Die Verbindung erfolgt automatisch. Sobald sie hergestellt ist, leuchtet die Statusanzeige der Lautsprecher durchgehend blau.

Konfiguration der Tonquelle/des Fernsehers

(NUR FÜR OPTISCHE ANSCHLÜSSE)

Wenn Sie Ihr Fernsehgerät über den optischen Ausgang (OPT / OUT) angeschlossen haben, müssen Sie die Einstellungen Ihres Fernsehgeräts konfigurieren, bevor Sie Audio empfangen können.

SCHRITT 1

Drücken Sie auf der Fernbedienung Ihres Fernsehers die Taste EINSTELLUNGEN und navigieren Sie im Einstellungsmenü zur Registerkarte AUDIO. (Bitte beachten Sie, dass die Bezeichnungen der Einstellungen je nach Fernsehmarke unterschiedlich sein können).

SCHRITT 2

Wählen Sie unter AUDIO OUTPUT die Option "OPTICAL OUT / DIGITAL OUT". Bei vielen Fernsehgeräten geschieht dies automatisch; überspringen Sie diesen Schritt bei Bedarf.

SCHRITT 3

Stellen Sie das Audio-Ausgangsformat auf "PCM / STEREO" ON oder "DOLBY" OFF.



Falls Sie Probleme haben, diese Einstellungen zu finden, können Sie den QR-Code scannen, der zur Marke Ihres Fernsehers passt, oder besuchen Sie avantree.com/harmony/tv-audio-settings für eine detaillierte Anleitung.



LG



SONY



SAMSUNG

NETFLIX/
AMAZON PRIME

HINWEIS 1: Smart-TVs stellen nach Systemupdates ihre Einstellungen automatisch zurück. Um sicherzustellen, dass Sie Ton haben, prüfen Sie bitte, dass Ihr Audio-Ausgangs-/Eingangsformat auf "PCM" und NICHT auf "AUTO" oder "Dolby" eingestellt ist.

HINWEIS 2: Bei Nutzung von Netflix oder Amazon Prime kann es erforderlich sein, den Film oder die Serie zu starten, bevor Sie die Audioeinstellungen auf "PCM" ändern.

Erweiterte Funktionen

Hören mit einer Soundbar

Die Pass-Through-Funktion ermöglicht es Ihnen, gleichzeitig über die Lautsprecher und eine externe Soundbar oder einen Stereo-AVR zu hören.

SCHRITT 1

Den Sender einrichten und an Ihr Fernsehgerät anschließen.

SCHRITT 2

Verbinden Sie ein zusätzliches optisches, 3,5-mm-AUX- oder RCA-Audiokabel in den entsprechenden Audio-Anschluss im Bereich "BYPASS / LAUTSPRECHER" des Transmitters.

SCHRITT 3

Verbinden Sie das andere Ende mit Ihrem externen Sound-System und schon sind Sie bereit!

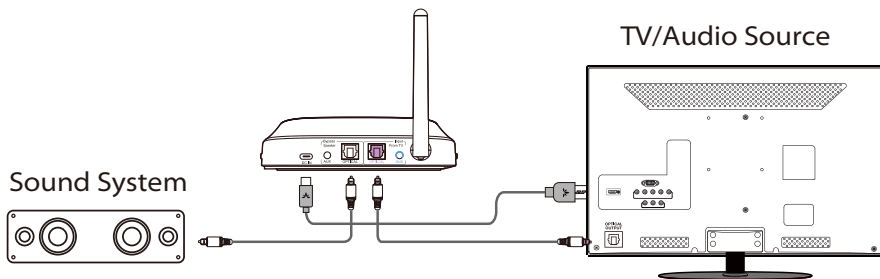

HINWEIS: Die Bypass-Funktion funktioniert nur, wenn der gleiche Eingangs-/Ausgangstyp verwendet wird. Wenn Sie Ihren Fernseher über OPT anschließen, müssen Sie auch Ihren Lautsprecher über OPT anschließen.



Hinzufügen weiterer Lautsprecher

Sie können bis zu 100 Harmony-Lautsprecher zu Ihrem Lautsprecher-Setup hinzufügen und dabei eine niedrige Latenz beibehalten. Bitte beachten Sie, dass aufgrund der privaten Protokollverbindungen NUR Avantree Harmony-Lautsprecher kompatibel sind.

SCHRITT 1

Halten Sie auf Ihrem Sender die Taste  2 Sekunden lang gedrückt, die LED-Anzeige "Link" beginnt weiß zu blinken.

SCHRITT 2

Schalten Sie Ihren Harmony-Extra-Lautsprecher ein, Sie werden "Willkommen bei Avantree, TV-Modus" hören, falls nicht, drücken Sie einmal die Taste,  um in den TV-Modus zu gelangen. Halten Sie dann die Taste  7 Sekunden lang gedrückt, bis Sie "Pairing" hören und die Verbindungsanzeige schnell blau blinkt.

SCHRITT 3

Halten Sie sie in der Nähe und warten Sie 2 Sekunden lang. Sobald die Verbindung hergestellt ist, leuchtet die Statusanzeige des Lautsprechers dauerhaft blau und die Anzeige "Link" des Senders leuchtet weiß.

Zum Erwerb von Avantree Harmony-Extra-Lautsprechern scannen Sie bitte den unten stehenden QR-Code.



Verwendung des Lautsprechers mit einem Telefon

SCHRITT 1

Drücken Sie auf Ihrem Lautsprecher auf die Taste,  um in den Bluetooth-Modus zu wechseln, und Sie hören "Bluetooth-Modus".

Wenn Sie das erste Mal eine Verbindung herstellen, wechselt das Gerät automatisch in den Pairing-Modus, und die Verbindungsanzeige blinkt schnell blau. Falls nicht, halten Sie die Taste  7 Sekunden lang gedrückt, um den Pairing-Modus manuell zu aktivieren.

SCHRITT 2

Schalten Sie die Bluetooth-Funktion Ihres Telefons ein und wählen Sie "Avantree Harmony" aus dem Bluetooth-Menü.

Die Lautsprecher Aufladen

Laden Sie die Lautsprecher mit dem mitgelieferten 2A-USB-C-Ladekabel und dem USB-Adapter mit 5V/2A auf.

Eine blinkende Batterieanzeige zeigt an, dass der Ladevorgang im Gange ist. Sobald alle 4 Batterieanzeigen dauerhaft weiß leuchten, ist die Batterie komplett aufgeladen. Der Ladevorgang dauert ungefähr 3,5 Stunden, bis die Lautsprecher vollständig aufgeladen sind.

Häufig Gestellte Fragen (FAQ)

DE

Nachfolgend finden Sie einige der am häufigsten gestellten Fragen während der Einrichtung.

Warum treten Störungen durch den WLAN-Router auf?

Es ist am besten, den Sender mindestens 1/ 3 Fuß Meter von WLAN-Routern fernzuhalten, um Störungen zu vermeiden.

Können meine TV-Lautsprecher und kabellosen Lautsprecher gleichzeitig Ton abspielen?

Warum verbinden sich meine Lautsprecher nicht mit dem Transmitter?

Warum habe ich keinen Ton, wenn ich Netflix / Amazon Prime anschau?

.....

Für Antworten auf solche Fragen und eine vollständige Liste häufig gestellter Fragen besuchen Sie avantree.com/support/harmony, oder kontaktieren Sie uns direkt für zusätzliche Unterstützung.

Technische Daten

Transmitter & Lautsprecher

Trägerfrequenz	2.4GHz
Frequenzbereich	20Hz - 20KHz
Reichweite	Bis zu 30 m / 100 Fuß
Netzanschluss	Typ C

Lautsprecher

Wireless-Technologie	2.4G RF & BT5.1
BT-unterstützte Profile	A2DP, AVRCP, HSP, HFP
Betriebsdauer	9 Stunden Spielzeit (bei 60% Lautstärke)
Ladezeit	3.5 Stunden
Akku	Eingebauter 18650 3000mAh Akku
Ausgangsleistung	15W, THD \leq 1%
Lautsprechergröße	210*90*90mm
Nettogewicht	940g

Contact Us



Support Tickets avantree.com/submit-a-ticket



Support Email support@avantree.com



Support Numbers

US	+1 800 232 2078	9am-6pm PST	Mon-Fri
CA	+1 800 232 2078	9am-6pm PST	Mon-Fri
UK	+44 208 068 2023	9am-6pm GMT	Mon-Sat
DE	+49 322 2109 7297	11am-9pm CET	Mon-Sat
FR	+33 17 634 0312	11am-9pm CET	Mon-Sat
IT	+39 069 4803 330	9am-6pm CET	Mon-Sat
ES	+34 93 1786 261	9am-6pm CET	Mon-Sat
AU	+61 2 8310 9897	11am-7pm AEST	Mon-Fri



FAQ avantree.com/support/harmony



Video Guide avantree.com/harmony/video

Manufacturer:
Avantronics Limited
Luohu District, Shenzhen 518000 China
+ 86 755 8228 5022 support@avantree.com

US Importer:
Avantree Corporation
San Jose, California 95119 USA
+1 800 232 2078 support@avantree.com

UK Importer:
Avantree Limited
Watford, WD180 0HQ UK
+44 20 8068 2023 support@avantree.com



Service in Europe:
Gizmex GmbH,
Sternstr. 67, 40479 Dusseldorf, Germany
+49 322 2109 7297 support@avantree.com



Model No.: WSSP-5308
Dispose of the packaging and this product in accordance with the latest provisions.
Z-PKQG-5308-V0