

# SoundJet R2

Quick Start Guide | Schnellanleitung | Guide de démarrage rapide | Guida Rapida all'uso | Guía de inicio rápido



**Avantree®**

Model No.: BTTC-318-F

## Product Overview & Box Contents

Produktübersicht und Verpackungsinhalt | Présentation du produit et contenu de la boîte | Panoramica del Prodotto e Contenuto della Confezione | Descripción General del Producto y Contenido del Paquete

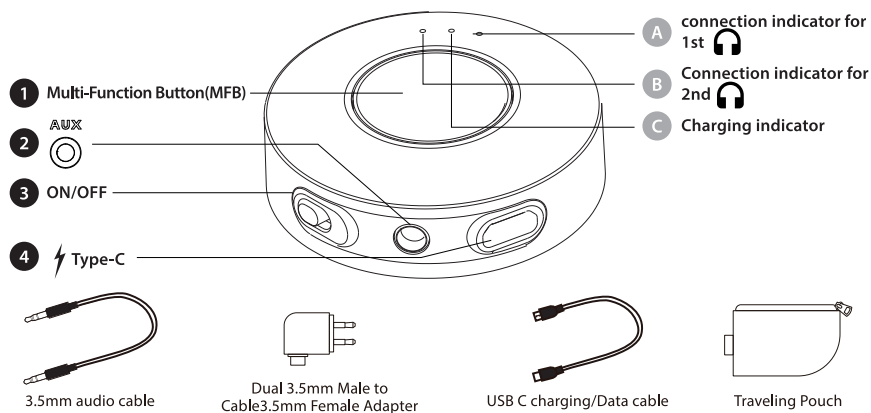

## Contact Us Kontaktieren Sie uns | Contactez-nous | Contattaci | Contáctenos

**Support Tickets** [avantree.com/submit-a-ticket](https://avantree.com/submit-a-ticket)

**Support Email** [support@avantree.com](mailto:support@avantree.com)

### Support Numbers

US	+1 800 232 2078	9am-6pm PST	Mon-Fri
CA	+1 800 232 2078	9am-6pm PST	Mon-Fri
UK	+44 208 068 2023	9am-6pm GMT	Mon-Sat
DE	+49 322 2109 7297	11am-9pm CET	Mon-Sat
FR	+33 17 634 0312	11am-9pm CET	Mon-Sat
IT	+39 069 4803 330	9am-6pm CET	Mon-Sat
ES	+34 93 1786 261	9am-6pm CET	Mon-Sat
AU	+61 2 8310 9897	11am-7pm AEST	Mon-Fri

**FAQ** [avantree.com/support/soundjet-r2](https://avantree.com/support/soundjet-r2)

Manufacturer:  
Avantronics Limited  
Luohu District, Shenzhen 518000 China  
+ 86 755 8228 5022 [support@avantree.com](mailto:support@avantree.com)

US Importer:  
Avantree Corporation  
San Jose, California 95119 USA  
+1 800 232 2078 [support@avantree.com](mailto:support@avantree.com)

UK Importer:  
Avantree Limited  
Watford, WD180 0HQ UK  
+44 20 8068 2023 [support@avantree.com](mailto:support@avantree.com)



Servicer in Europe:  
Gizmex GmbH,  
Sternstr. 67, 40479 Dusseldorf, Germany  
+49 322 2109 7297 [support@avantree.com](mailto:support@avantree.com)



Item No.: BTTC-318-F  
Dispose of the packaging and this product in accordance with the latest provisions.  
Z-PAQG-318-F-V0

## Tastenfunktionen

NR.	Taste	Funktionen
1		Taste 3 Sek. lang drücken, um den Kopplungsmodus zu aktivieren Doppelklicken, um den Kopplungsverlauf zu löschen Einmal klicken, um das gekoppelte Gerät erneut zu verbinden
3		Schalter auf ON/OFF stellen, um das Gerät ein-/auszuschalten

## LED-Anzeigen

NR.	Anzeige	Status
A	Blinkt abwechselnd rot und blau	Kopplungsmodus
B	Blaues Licht	Verbunden
B	Gleichzeitiges Leuchten von Blau und Rot (rosa Farbeffekt)	Löschen des Kopplungsverlaufs
B	Schnelles blaues Blinken	Neuverbindung
C	Rotes Licht	Lademodus
C	Das Licht erlischt	Vollständig aufgeladen

## Mit Bluetooth-Kopfhörern koppeln

**SCHRITT 1** Aktivieren Sie den SoundJet R2, indem Sie den Schalter auf "ON" setzen. Bei der ersten Verwendung wechselt das Gerät automatisch in den Pairing-Modus. Für den fortlaufenden Gebrauch versetzen Sie es in den Pairing-Modus, indem Sie die Multifunktions-taste (MFB) gedrückt halten, bis die Anzeige abwechselnd blau und rot blinkt.



**SCHRITT 2** Versetzen Sie die Bluetooth-Kopfhörer in den Kopplungsmodus.

**SCHRITT 3** Halten Sie den SoundJet R2 und Ihr Gerät nah beieinander und warten Sie 5-10 Sekunden, bis sie sich verbinden. Sobald die Verbindung hergestellt ist, leuchtet die Anzeige konstant in Blau.

Bei der nächsten Verwendung verbindet sich das Gerät innerhalb von 5-10 Sekunden nach dem Einschalten automatisch mit dem zuletzt gekoppelten Gerät. Falls nicht, drücken Sie einmal die MFB-Taste am SoundJet R2, um die Verbindung wiederherzustellen.

*HINWEIS: Insbesondere AirPods neigen dazu, automatisch eine Verbindung mit Apple-Geräten herzustellen. Daher sollten Sie Bluetooth auf Ihrem iPhone ausschalten, wenn Sie Ihre AirPods mit dem SoundJet R2 verbinden möchten. Bei Problemen wie einseitigem Ton oder keinem Ton beim Pairing mit den AirPods Pro 2 setzen Sie die AirPods Pro 2 zurück in die Hülle, schließen Sie die Hülle, öffnen Sie sie erneut und warten Sie 3 Sekunden, bis die LED-Leuchte am Etui erlischt.*

## Ladevorgang

Wenn die LED-Anzeige rot blinkt, laden Sie das Gerät auf. Die LED-Anzeige leuchtet rot während des Ladevorgangs und erlischt, wenn das Aufladen abgeschlossen ist. Es dauert normalerweise etwa 2 Stunden, um vollständig aufgeladen zu werden.

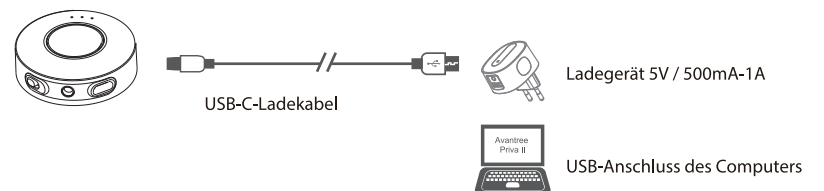

## FAQ

Im Folgenden finden Sie einige der häufigsten Fragen, die während der Einrichtung gestellt werden.

### Wie kann ich ein zweites Paar Kopfhörer an den SoundJet R2 anschließen?

Sobald Ihr erstes Gerät erfolgreich angeschlossen ist, versetzen Sie das SoundJet 2 und Ihr zweites Paar Kopfhörer in den Pairing-Modus. Warten Sie, bis die Verbindung hergestellt ist und beide LED-Anzeigen konstant blau leuchten.

### Warum höre ich keinen Ton, wenn ich das Gerät mit dem USB-Anschluss meines PCs verbinde?

Schließen Sie das Gerät am USB-Anschluss Ihres PCs an und wählen Sie sowohl für den "Eingang" als auch den "Ausgang" den SoundJet R2. Eventuell müssen Sie auch die Einstellungen in Ihrer VoIP-App entsprechend anpassen.

Für weitere FAQs, besuchen Sie bitte [avantree.com/support/soundjet-r2](https://avantree.com/support/soundjet-r2).